

# 男子団体戦 予選リーグ 第1試合場

(第1試合)

チーム名	順序	先鋒	次鋒	中堅	副将	大将	勝者数	総本数	勝敗
桜丘 (愛知県)	勝敗	△	○	△	○	□	2	3	○
	氏名	高井田	園井	村田	太田	野依			
	得点		メ		コ反				
	点部	1 2 3 反	1 2 3 反	1 2 3 反	1 2 3 反	1 2 3 反			
市立岐阜商業 (岐阜県)	順位	▲	▲	▲	▲	▲	2	2	△
	氏名	柳瀬	藤塚	松井	村瀬	政綱			
	勝敗	○	△	○	△	□			

(第2試合)

チーム名	順序	先鋒	次鋒	中堅	副将	大将	勝者数	総本数	勝敗
磐田東 (静岡県)	勝敗	□	□	□	□	□	0	0	□
	氏名	青木	上原	井出	大橋	渡邊			
	得点								
	点部	1 2 3 反	1 2 3 反	1 2 3 反	1 2 3 反	1 2 3 反			
津西 (三重県)	順位					▲	0	0	□
	氏名	嶋	橋本	岩出	加戸	玉置			
	勝敗	□	□	□	□	□			

(第3試合)

チーム名	順序	先鋒	次鋒	中堅	副将	大将	勝者数	総本数	勝敗
麗澤瑞浪 (岐阜県)	勝敗	○	○	□	□	□	2	3	○
	氏名	乗田	小角	山本	森越	梅本			
	得点	ド	メメ						
	点部	1 2 3 反	1 2 3 反	1 2 3 反	1 2 3 反	1 2 3 反			
岡崎城西 (愛知県)	順位			▲			0	0	△
	氏名	田中	芳賀	水時	柴田	宮地			
	勝敗	△	△	□	□	□			

(第4試合)

チーム名	順序	先鋒	次鋒	中堅	副将	大将	勝者数	総本数	勝敗
鈴鹿 (三重県)	勝敗	□	○	□	□	□	1	2	○
	氏名	柳澤	田中	中村	新川	杉本			
	得点		コ	反	▲				
	点部	1 2 3 反	1 2 3 反	1 2 3 反	1 2 3 反	1 2 3 反			
浜松学院 (静岡県)	順位			反	▲		0	1	△
	氏名	中安	小林	白井	大石	磯部			
	勝敗	□	△	□	□	□			

# 男子団体戦 予選リーグ 第1試合場

(第5試合)

チーム名	順序	先鋒	次鋒	中堅	副将	大将	勝者数	総本数	勝敗
桜丘 (愛知県)	勝敗氏名	□	○	○	○	□	3	3	○
	氏名	高井田	園井	村田	太田	野依			
	得点		メ	メ	コ				
	点部	1 2 3 反	1 2 3 反	1 2 3 反	1 2 3 反	1 2 3 反			
津西 (三重県)	順位		▲	▲			0	0	△
	氏名	嶋	橋本	岩出	森川	玉置			
	勝敗	□	△	△	△	□			

(第6試合)

チーム名	順序	先鋒	次鋒	中堅	副将	大将	勝者数	総本数	勝敗
磐田東 (静岡県)	勝敗氏名	□	○	□	○	□	2	2	○
	氏名	青木	上原	井出	大橋	渡邊			
	得点		▲	コ		反			
	点部	1 2 3 反	1 2 3 反	1 2 3 反	1 2 3 反	1 2 3 反			
市立岐阜商業 (岐阜県)	順位					▲	0	0	△
	氏名	柳瀬	藤塚	松井	宮嶋	政綱			
	勝敗	□	△	□	△	□			

(第7試合)

チーム名	順序	先鋒	次鋒	中堅	副将	大将	勝者数	総本数	勝敗
鈴鹿 (三重県)	勝敗氏名	□	□	□	□	□	0	0	□
	氏名	柳澤	田中	中村	新川	杉本			
	得点				▲				
	点部	1 2 3 反	1 2 3 反	1 2 3 反	1 2 3 反	1 2 3 反			
岡崎城西 (愛知県)	順位						0	0	□
	氏名	田中	芳賀	水時	柴田	宮地			
	勝敗	□	□	□	□	□			

(第8試合)

チーム名	順序	先鋒	次鋒	中堅	副将	大将	勝者数	総本数	勝敗
麗澤瑞浪 (岐阜県)	勝敗氏名	○	○	○	□	□	3	6	○
	氏名	乗田	小角	山本	森越	梅本			
	得点	メド	メメ	コメ					
	点部	1 2 3 反	1 2 3 反	1 2 3 反	1 2 3 反	1 2 3 反			
浜松学院 (静岡県)	順位						0	0	△
	氏名	中安	小林	白井	大石	磯部			
	勝敗	△	△	△	□	□			

# 男子団体戦 予選リーグ 第1試合場

(第9試合)

チーム名	順序	先鋒	次鋒	中堅	副将	大将	勝者数	総本数	勝敗
桜丘 (愛知県)	勝敗氏名	○	□	○	○	○	4	6	○
	氏名	高井田	園井	村田	太田	野依			
	得点	メ		メ	メコ	メメ			
	点部	1 2 3 反	1 2 3 反	1 2 3 反	1 2 3 反	1 2 3 反			
磐田東 (静岡県)	順位						0	0	△
	氏名勝敗	△	□	△	△	△			
	氏名	青木	上原	井出	大橋	渡邊			

(第10試合)

チーム名	順序	先鋒	次鋒	中堅	副将	大将	勝者数	総本数	勝敗
津西 (三重県)	勝敗氏名	△	□	□	△	△	0	0	△
	氏名	嶋	橋本	岩出	北川	玉置			
	得点								
	点部	1 2 3 反	1 2 3 反	1 2 3 反	1 2 3 反	1 2 3 反			
市立岐阜商業 (岐阜県)	順位						3	5	○
	氏名勝敗	○	□	□	○	○			
	氏名	柳瀬	藤塚	松井	宮嶋	政綱			
	点部	メ			メコ	コメ			

(第11試合)

チーム名	順序	先鋒	次鋒	中堅	副将	大将	勝者数	総本数	勝敗
浜松学院 (静岡県)	勝敗氏名	△	△	□	□	□	0	1	△
	氏名	中安	小林	白井	大石	磯部			
	得点			ド					
	点部	1 2 3 反	1 2 3 反	1 2 3 反	1 2 3 反	1 2 3 反			
岡崎城西 (愛知県)	順位						2	4	○
	氏名勝敗	○	○	□	□	□			
	氏名	田中	芳賀	水時	柴田	宮地			
	点部	メメ	メ	コ					

(第12試合)

チーム名	順序	先鋒	次鋒	中堅	副将	大将	勝者数	総本数	勝敗
麗澤瑞浪 (岐阜県)	勝敗氏名	○	△	□	□	○	2	4	○
	氏名	乗田	小角	山本	森越	梅本			
	得点	メコ			メ	メ			
	点部	1 2 3 反	1 2 3 反	1 2 3 反	1 2 3 反	1 2 3 反			
鈴鹿 (三重県)	順位						1	2	△
	氏名勝敗	△	○	□	□	△			
	氏名	柳澤	田中	中村	新川	杉本			
	点部		コ		ド				

# 男子団体戦 予選リーグ 第2試合場

(第1試合)

チーム名	順序	先鋒	次鋒	中堅	副将	大将	勝者数	総本数	勝敗
浜名 (静岡県)	勝敗	□	○	□	○	□	2	2	○
	氏名	春田	岩切	高野	新井	小栗			
	得点	▲	メ		メ	▲			
	部	1 2 3 反	1 2 3 反	1 2 3 反	1 2 3 反	1 2 3 反			
いなべ総合 (三重県)	勝敗					▲	0	0	△
	氏名	岩野	鈴木	寺田	米本	齋藤			
	得点		▲	□	▲	□			
	部								

(第2試合)

チーム名	順序	先鋒	次鋒	中堅	副将	大将	勝者数	総本数	勝敗
関商工 (岐阜県)	勝敗	□	□	○	□	△	1	1	□
	氏名	那須	後藤	池戸	長屋	桑田			
	得点			メ					
	部	1 2 3 反	1 2 3 反	1 2 3 反	1 2 3 反	1 2 3 反			
杜若 (愛知県)	勝敗			▲	▲	▲	1	1	□
	氏名	原野	山下	横井	永島	安藤			
	得点	□	□	△	□	○			
	部								

(第3試合)

チーム名	順序	先鋒	次鋒	中堅	副将	大将	勝者数	総本数	勝敗
三重 (三重県)	勝敗	○	○	□	○	○	4	5	○
	氏名	松岡	中西	小松	金子	三好			
	得点	メ	ココ		メ	メ			
	部	1 2 3 反	1 2 3 反	1 2 3 反	1 2 3 反	1 2 3 反			
気賀 (静岡県)	勝敗				▲		0	0	△
	氏名	山口	宮分	岡田	滝川	安達			
	得点	△	△	□	△	△			
	部								

(第4試合)

チーム名	順序	先鋒	次鋒	中堅	副将	大将	勝者数	総本数	勝敗
愛知工業大学 名電 (愛知県)	勝敗	□	□	△	○	□	1	2	○
	氏名	中島	吉富	桂川	山中	岡野			
	得点				メメ				
	部	1 2 3 反	1 2 3 反	1 2 3 反	1 2 3 反	1 2 3 反			
長良 (岐阜県)	勝敗			メ			1	1	△
	氏名	生田	大串	野村	井原	安田			
	得点	□	□	○	△	□			
	部								

# 男子団体戦 予選リーグ 第2試合場

(第5試合)

チーム名	順序	先鋒	次鋒	中堅	副将	大将	勝者数	総本数	勝敗
関商工 (岐阜県)	勝敗	□	○	○	○	○	4	7	○
	氏名	那須	後藤	池戸	長屋	桑田			
	得点	▲	ドメ	ド	メメ	▲			
	部位	1 2 3 反	1 2 3 反	1 2 3 反	1 2 3 反	1 2 3 反			
いなべ総合 (三重県)	勝敗	□	△	△	△	△	0	0	△
	氏名	岩野	鈴木	寺田	米本	齋藤			
	得点	▲	▲	▲	▲	▲			
	部位								

(第6試合)

チーム名	順序	先鋒	次鋒	中堅	副将	大将	勝者数	総本数	勝敗
浜名 (静岡県)	勝敗	□	□	□	□	○	1	2	○
	氏名	春田	岩切	高野	新井	小栗			
	得点	メ				▲			
	部位	1 2 3 反	1 2 3 反	1 2 3 反	1 2 3 反	1 2 3 反			
杜若 (愛知県)	勝敗	□	□	□	□	△	0	1	△
	氏名	原野	山下	横井	永島	安藤			
	得点	メ				▲			
	部位								

(第7試合)

チーム名	順序	先鋒	次鋒	中堅	副将	大将	勝者数	総本数	勝敗
三重 (三重県)	勝敗	△	△	△	□	○	1	1	△
	氏名	松岡	中西	小松	金子	三好			
	得点					▲			
	部位	1 2 3 反	1 2 3 反	1 2 3 反	1 2 3 反	1 2 3 反			
長良 (岐阜県)	勝敗	○	○	○	□	△	3	4	○
	氏名	生田	大串	野村	井原	安田			
	得点	▲	▲	▲		▲			
	部位								

(第8試合)

チーム名	順序	先鋒	次鋒	中堅	副将	大将	勝者数	総本数	勝敗
愛知工業大学 名電 (愛知県)	勝敗	○	□	○	○	○	4	5	○
	氏名	中島	吉富	桂川	山中	岡野			
	得点	メ		メ	メ	▲			
	部位	1 2 3 反	1 2 3 反	1 2 3 反	1 2 3 反	1 2 3 反			
気賀 (静岡県)	勝敗	△	□	△	△	△	0	0	△
	氏名	山口	宮分	岡田	滝川	安達			
	得点	▲	▲	▲	▲	▲			
	部位								

# 男子団体戦 予選リーグ 第2試合場

(第9試合)

チーム名	順序	先鋒	次鋒	中堅	副将	大将	勝者数	総本数	勝敗
浜名 (静岡県)	勝敗	□	△	△	○	○	2	4	○
	氏名	春田	岩切	高野	新井	小栗			
	得点	▲			ドコ	メメ▲			
	点部	1 2 3 反	1 2 3 反	1 2 3 反	1 2 3 反	1 2 3 反			
関商工 (岐阜県)	位		メ	メ		反	2	3	△
	氏名	那須	後藤	池戸	長屋	桑田			
	勝敗	□	○	○	△	△			

(第10試合)

チーム名	順序	先鋒	次鋒	中堅	副将	大将	勝者数	総本数	勝敗
杜若 (愛知県)	勝敗	○	○	□	○	○	4	8	○
	氏名	原野	田村	横井	永島	安藤			
	得点	メツ	メ▲	コ▲	メメ▲	メド			
	点部	1 2 3 反	1 2 3 反	1 2 3 反	1 2 3 反	1 2 3 反			
いなべ総合 (三重県)	位		▲	メ		メ	0	2	△
	氏名	岩野	野田	寺田	米本	齋藤			
	勝敗	△	△	□	△	△			

(第11試合)

チーム名	順序	先鋒	次鋒	中堅	副将	大将	勝者数	総本数	勝敗
長良 (岐阜県)	勝敗	□	□	○	○	□	2	3	○
	氏名	生田	大串	野村	井原	安田			
	得点			メド	メ				
	点部	1 2 3 反	1 2 3 反	1 2 3 反	1 2 3 反	1 2 3 反			
気賀 (静岡県)	位			ド		▲	0	1	△
	氏名	柴山	宮分	岡田	滝川	安達			
	勝敗	□	□	△	△	□			

(第12試合)

チーム名	順序	先鋒	次鋒	中堅	副将	大将	勝者数	総本数	勝敗
三重 (三重県)	勝敗	○	□	△	□	○	2	2	○
	氏名	松岡	中西	小松	金子	三好			
	得点	コ▲				メ▲			
	点部	1 2 3 反	1 2 3 反	1 2 3 反	1 2 3 反	1 2 3 反			
愛知工業大学 名電 (愛知県)	位			メ			1	1	△
	氏名	中島	吉富	桂川	山中	岡野			
	勝敗	△	□	○	□	△			

# 男子団体戦 予選リーグ

1 組	校名(県名・順位)	桜丘	磐田東	津西	市立岐阜商業	勝点	勝者数	総本数	順位	代表
	桜丘(愛知1)		○ 6 / 4	○ 3 / 3	○ 3 / 2	3	9	12	1	
	磐田東(静岡2)	△ 0 / 0		□ 0 / 0	○ 2 / 2	1.5	2	2	2	
	津西(三重3)	△ 0 / 0	□ 0 / 0		△ 0 / 0	0.5	0	0	4	
	市立岐阜商業(岐阜4)	△ 2 / 2	△ 0 / 0	○ 5 / 3		1	5	7	3	

2 組	校名(県名・順位)	麗澤瑞浪	鈴鹿	浜松学院	岡崎城西	勝点	勝者数	総本数	順位	代表
	麗澤瑞浪(岐阜1)		○ 4 / 2	○ 6 / 3	○ 3 / 2	3	7	13	1	
	鈴鹿(三重2)	△ 2 / 1		○ 2 / 1	□ 0 / 0	1.5	2	4	2	
	浜松学院(静岡3)	△ 0 / 0	△ 1 / 0		△ 1 / 0	0	0	2	4	
	岡崎城西(愛知4)	△ 0 / 0	□ 0 / 0	○ 4 / 2		1.5	2	4	2	

3 組	校名(県名・順位)	浜名	関商工	杜若	いなべ総合	勝点	勝者数	総本数	順位	代表
	浜名(静岡1)		○ 4 / 2	○ 2 / 1	○ 2 / 2	3	5	8	1	
	関商工(岐阜2)	△ 3 / 2		□ 1 / 1	○ 7 / 4	1.5	7	11	2	
	杜若(愛知3)	△ 1 / 0	□ 1 / 1		○ 8 / 4	1.5	5	10	3	
	いなべ総合(三重4)	△ 0 / 0	△ 0 / 0	△ 2 / 0		0	0	2	4	

4 組	校名(県名・順位)	三重	愛知工業大学 名電	長良	気賀	勝点	勝者数	総本数	順位	代表
	三重(三重1)		○ 2 / 2	△ 1 / 1	○ 5 / 4	2	7	8	1	
	愛知工業大学 名電(愛知2)	△ 1 / 1		○ 2 / 1	○ 5 / 4	2	6	8	2	
	長良(岐阜3)	○ 4 / 3	△ 1 / 1		○ 3 / 2	2	6	8	2	
	気賀(静岡4)	△ 0 / 0	△ 0 / 0	△ 1 / 0		0	0	1	4	

# 男子団体戦 決勝トーナメント

## 決 勝

チーム名		順序	先鋒	次鋒	中堅	副将	大将	勝者数	総本数	勝敗	代表戦
桜 丘 (愛知県)	勝敗		○	△	○	△	○	3	4	○	
	氏名		高井田	園井	村田	太田	野依				
	得点		メ		メ		メメ				
	点部		1 2 3 反	1 2 3 反	1 2 3 反	1 2 3 反	1 2 3 反				1 反
麗澤瑞浪 (岐阜県)	勝敗							2	3	△	
	氏名		乗田	小角	山本	森越	梅本				
	得点			メ		メコ					
	点部		1 2 3 反	1 2 3 反	1 2 3 反	1 2 3 反	1 2 3 反				
	位										
	氏名勝敗		△	○	△	○	△				

## 準決勝 第1試合場

チーム名		順序	先鋒	次鋒	中堅	副将	大将	勝者数	総本数	勝敗	代表戦
桜 丘 (愛知県)	勝敗		○	□	○	△	○	3	3	○	
	氏名		高井田	園井	村田	太田	野依				
	得点		メ		メ		ド				
	点部		1 2 3 反	1 2 3 反	1 2 3 反	1 2 3 反	1 2 3 反				1 反
浜 名 (静岡県)	勝敗							1	1	△	
	氏名		春田	岩切	高野	新井	小栗				
	得点					メ					
	点部		1 2 3 反	1 2 3 反	1 2 3 反	1 2 3 反	1 2 3 反				
	位										
	氏名勝敗		△	□	△	○	△				

## 準決勝 第2試合場

チーム名		順序	先鋒	次鋒	中堅	副将	大将	勝者数	総本数	勝敗	代表戦
三 重 (三重県)	勝敗		□	○	△	□	□	1	3	△	
	氏名		松岡	中西	小松	金子	三好				
	得点		メ	ココ							
	点部		1 2 3 反	1 2 3 反	1 2 3 反	1 2 3 反	1 2 3 反				1 反
麗澤瑞浪 (岐阜県)	勝敗							1	4	○	
	氏名		乗田	小角	山本	森越	梅本				
	得点		メ	メ	メド						
	点部		1 2 3 反	1 2 3 反	1 2 3 反	1 2 3 反	1 2 3 反				
	位										
	氏名勝敗		□	△	○	□	□				



# 男子団体戦 決勝トーナメント

## 準々決勝 第1試合場 ①

チーム名	順序	先鋒	次鋒	中堅	副将	大将	勝者数	総本数	勝敗	代表戦
桜丘 (愛知県)	勝敗氏名	○	○	○	○	○	5	7	○	
	得点	メ	メ	メ	コ	ド				
	部位	1 2 3 反	1 2 3 反	1 2 3 反	1 2 3 反	1 2 3 反				
鈴鹿 (三重県)	勝敗氏名	△	△	△	△	△	0	1	△	
	得点	メ								
	部位									

## 準々決勝 第1試合場 ②

チーム名	順序	先鋒	次鋒	中堅	副将	大将	勝者数	総本数	勝敗	代表戦
浜名 (静岡県)	勝敗氏名	△	○	○	○	□	3	4	○	
	得点		メ	ド	メ	メ				
	部位	1 2 3 反	1 2 3 反	1 2 3 反	1 2 3 反	1 2 3 反				
愛知工業大 学電名 (愛知県)	勝敗氏名	○	△	△	△	□	1	1	△	
	得点	コ								
	部位									

## 準々決勝 第2試合場 ③

チーム名	順序	先鋒	次鋒	中堅	副将	大将	勝者数	総本数	勝敗	代表戦
三重 (三重県)	勝敗氏名	○	△	○	○	○	4	7	○	
	得点	メ	ド	メ	ド	ド				
	部位	1 2 3 反	1 2 3 反	1 2 3 反	1 2 3 反	1 2 3 反				
関商工 (岐阜県)	勝敗氏名	△	○	△	△	△	1	3	△	
	得点	メ	メ	メ						
	部位									

## 準々決勝 第2試合場 ④

チーム名	順序	先鋒	次鋒	中堅	副将	大将	勝者数	総本数	勝敗	代表戦
麗澤瑞浪 (岐阜県)	勝敗氏名	△	○	○	□	△	2	2	○	○
	得点		メ	メ						
	部位	1 2 3 反	1 2 3 反	1 2 3 反	1 2 3 反	1 2 3 反				
磐田東 (静岡県)	勝敗氏名	○	△	△	□	○	2	2	△	△
	得点	メ				コ				
	部位									

# 女子団体戦 予選リーグ 第3試合場

(第1試合)

チーム名	順序	先鋒	次鋒	中堅	副将	大将	勝者数	総本数	勝敗
桜丘 (愛知県)	勝敗氏名	○	□	△	□	□	1	1	□
	得点	新地	熊谷	恩澤	伊藤	松井			
	部位	コ		▲					
		1 2 3 反	1 2 3 反	1 2 3 反	1 2 3 反	1 2 3 反			
津西 (三重県)	勝敗氏名			メ			1	1	□
	得点	瀬川	金児	矢賀	高田	笹之内			
	部位								
		1 2 3 反	1 2 3 反	1 2 3 反	1 2 3 反	1 2 3 反			
	氏名勝敗	△	□	○	□	□			

(第2試合)

チーム名	順序	先鋒	次鋒	中堅	副将	大将	勝者数	総本数	勝敗
中京 (岐阜県)	勝敗氏名	○	○	□	○	□	3	3	○
	得点	林	大塚	辻井	伊藤	出口			
	部位	メ	コ		メ				
		1 2 3 反	1 2 3 反	1 2 3 反	1 2 3 反	1 2 3 反			
気賀 (静岡県)	勝敗氏名			▲			0	0	△
	得点	大野	井口	菅沼	長田	大野			
	部位								
		1 2 3 反	1 2 3 反	1 2 3 反	1 2 3 反	1 2 3 反			
	氏名勝敗	△	△	□	△	□			

(第3試合)

チーム名	順序	先鋒	次鋒	中堅	副将	大将	勝者数	総本数	勝敗
鈴鹿 (三重県)	勝敗氏名	□	□	□	△	□	0	0	△
	得点	奥岩	芳村	仲原	阪井	井上			
	部位			▲		▲			
		1 2 3 反	1 2 3 反	1 2 3 反	1 2 3 反	1 2 3 反			
岡崎商業 (愛知県)	勝敗氏名				メ		1	1	○
	得点	楠名	小早川	中川	早川	西山			
	部位								
		1 2 3 反	1 2 3 反	1 2 3 反	1 2 3 反	1 2 3 反			
	氏名勝敗	□	□	□	○	□			

(第4試合)

チーム名	順序	先鋒	次鋒	中堅	副将	大将	勝者数	総本数	勝敗
榛原 (静岡県)	勝敗氏名	△	□	△	□	○	1	3	△
	得点	水野	徳原	増田	川合	高田			
	部位	コ			▲	メメ			
		1 2 3 反	1 2 3 反	1 2 3 反	1 2 3 反	1 2 3 反			
高山西 (岐阜県)	勝敗氏名			▲			2	3	○
	得点	メメ		メ					
	部位								
		1 2 3 反	1 2 3 反	1 2 3 反	1 2 3 反	1 2 3 反			
	氏名勝敗	○	□	○	□	△			

# 女子団体戦 予選リーグ 第3試合場

(第5試合)

チーム名	順序	先鋒	次鋒	中堅	副将	大将	勝者数	総本数	勝敗
桜丘 (愛知県)	勝敗	□	□	△	○	△	1	2	△
	氏名	新地	熊谷	恩澤	伊藤	松井			
	得点				メ	メ			
	部位	1 2 3 反	1 2 3 反	1 2 3 反	1 2 3 反	1 2 3 反			
気賀 (静岡県)	勝敗			メ		メメ	2	3	○
	氏名	大野	井口	菅沼	長田	大野			
	勝敗	□	□	○	△	○			

(第6試合)

チーム名	順序	先鋒	次鋒	中堅	副将	大将	勝者数	総本数	勝敗
中京 (岐阜県)	勝敗	□	○	□	△	□	1	2	□
	氏名	林	大塚	辻井	伊藤	出口			
	得点	メ	コ						
	部位	1 2 3 反	1 2 3 反	1 2 3 反	1 2 3 反	1 2 3 反			
津西 (三重県)	勝敗	メ			メ		1	2	□
	氏名	瀬川	金児	矢賀	高田	笹之内			
	勝敗	□	△	□	○	□			

(第7試合)

チーム名	順序	先鋒	次鋒	中堅	副将	大将	勝者数	総本数	勝敗
榛原 (静岡県)	勝敗	○	△	□	□	○	2	3	○
	氏名	水野	徳原	増田	川合	高田			
	得点	メコ				メ			
	部位	1 2 3 反	1 2 3 反	1 2 3 反	1 2 3 反	1 2 3 反			
岡崎商業 (愛知県)	勝敗		ド				1	1	△
	氏名	楠名	小早川	中川	早川	西山			
	勝敗	△	○	□	□	△			

(第8試合)

チーム名	順序	先鋒	次鋒	中堅	副将	大将	勝者数	総本数	勝敗
鈴鹿 (三重県)	勝敗	□	□	□	□	△	0	0	△
	氏名	奥岩	芳村	仲原	阪井	井上			
	得点								
	部位	1 2 3 反	1 2 3 反	1 2 3 反	1 2 3 反	1 2 3 反			
高山西 (岐阜県)	勝敗					メ	1	1	○
	氏名	戸川	奥平	香宮	脇谷	田中			
	勝敗	□	□	□	□	○			

# 女子団体戦 予選リーグ 第3試合場

(第9試合)

チーム名	順序	先鋒	次鋒	中堅	副将	大将	勝者数	総本数	勝敗
桜丘 (愛知県)	勝敗氏名	□	□	△	□	□	0	0	△
	得点	新地	熊谷	恩澤	伊藤	松井			
	部位	1 2 3 反	1 2 3 反	1 2 3 反	1 2 3 反	1 2 3 反			
中京 (岐阜県)	勝敗氏名	□	□	○	□	□	1	1	○
	得点	林	大塚	辻井	伊藤	出口			
	部位	1 2 3 反	1 2 3 反	1 2 3 反	1 2 3 反	1 2 3 反			

(第10試合)

チーム名	順序	先鋒	次鋒	中堅	副将	大将	勝者数	総本数	勝敗
気賀 (静岡県)	勝敗氏名	□	□	□	□	○	1	3	○
	得点	大野	井口	菅沼	高倉	大野			
	部位	反				ツメ			
津西 (三重県)	勝敗氏名	□	□	□	□	△	0	1	△
	得点	瀬川	金児	矢賀	高田	笹之内			
	部位	メ	▲						

(第11試合)

チーム名	順序	先鋒	次鋒	中堅	副将	大将	勝者数	総本数	勝敗
高山西 (岐阜県)	勝敗氏名	○	○	□	△	○	3	6	○
	得点	戸川	奥平	香宮	脇谷	田中			
	部位	メ	ドメ	メ		メメ			
岡崎商業 (愛知県)	勝敗氏名	□	□	□	□	△	1	2	△
	得点	楠名	小早川	中川	早川	西山			
	部位	▲		メ	メ				

(第12試合)

チーム名	順序	先鋒	次鋒	中堅	副将	大将	勝者数	総本数	勝敗
鈴鹿 (三重県)	勝敗氏名	△	□	□	△	□	0	0	△
	得点	奥岩	芳村	仲原	阪井	井上			
	部位	1 2 3 反	1 2 3 反	1 2 3 反	1 2 3 反	1 2 3 反			
榛原 (静岡県)	勝敗氏名	□	□	□	○	□	2	2	○
	得点	水野	徳原	増田	川合	高田			
	部位	コ			メ				

# 女子団体戦 予選リーグ 第4試合場

(第1試合)

チーム名	順序	先鋒	次鋒	中堅	副将	大将	勝者数	総本数	勝敗
麗澤瑞浪 (岐阜県)	勝敗氏名	□	△	○	○	○	3	5	○
	得点	津田	川村	片山	佐藤	小角			
	部位			ドメ	コメ	メ			
		1 2 3 反	1 2 3 反	1 2 3 反	1 2 3 反	1 2 3 反			
磐田東 (静岡県)	勝敗氏名		メ				1	1	△
	得点								
	部位								
		1 2 3 反	1 2 3 反	1 2 3 反	1 2 3 反	1 2 3 反			
	氏名勝敗	園田	川端	望月	河上	鈴木			
		□	○	△	△	△			

(第2試合)

チーム名	順序	先鋒	次鋒	中堅	副将	大将	勝者数	総本数	勝敗
皇學館 (三重県)	勝敗氏名	△	□	□	○	□	1	1	□
	得点	戸川	羽木	草深	川村	船見			
	部位				メ				
		1 2 3 反	1 2 3 反	1 2 3 反	1 2 3 反	1 2 3 反			
岡崎城西 (愛知県)	勝敗氏名						1	1	□
	得点	メ							
	部位								
		1 2 3 反	1 2 3 反	1 2 3 反	1 2 3 反	1 2 3 反			
	氏名勝敗	辻倉	菅野	山中	山内	本村			
		○	□	□	△	□			

(第3試合)

チーム名	順序	先鋒	次鋒	中堅	副将	大将	勝者数	総本数	勝敗
磐田西 (静岡県)	勝敗氏名	□	○	○	□	○	3	4	○
	得点	高柳	玉置	川野	住友	村松			
	部位		メ	コメ		メ			
		1 2 3 反	1 2 3 反	1 2 3 反	1 2 3 反	1 2 3 反			
市立岐阜商 (岐阜県)	勝敗氏名						0	0	△
	得点								
	部位								
		1 2 3 反	1 2 3 反	1 2 3 反	1 2 3 反	1 2 3 反			
	氏名勝敗	加藤	堀	石樽	雫	林			
		□	△	△	□	△			

(第4試合)

チーム名	順序	先鋒	次鋒	中堅	副将	大将	勝者数	総本数	勝敗
西尾 (愛知県)	勝敗氏名	○	□	□	□	□	1	1	○
	得点	野村	稲垣	浅岡	杉浦	安部			
	部位	メ							
		1 2 3 反	1 2 3 反	1 2 3 反	1 2 3 反	1 2 3 反			
津田学園 (三重県)	勝敗氏名						0	0	△
	得点								
	部位								
		1 2 3 反	1 2 3 反	1 2 3 反	1 2 3 反	1 2 3 反			
	氏名勝敗	野村	太田	太田	野村	辻井			
		△	□	□	□	□			

# 女子団体戦 予選リーグ 第4試合場

(第5試合)

チーム名	順序	先鋒	次鋒	中堅	副将	大将	勝者数	総本数	勝敗
皇 學 館 ( 三 重 県 )	勝敗	□	△	□	□	○	1	2	○
	氏名	戸川	羽木	草深	川村	船見			
	得点			▲		メメ			
	部位	1 2 3 反	1 2 3 反	1 2 3 反	1 2 3 反	1 2 3 反			
磐 田 東 ( 静 岡 県 )	勝敗		□				1	1	△
	氏名	園田	川端	望月	河上	鈴木			
	勝敗	□	○	□	□	△			

(第6試合)

チーム名	順序	先鋒	次鋒	中堅	副将	大将	勝者数	総本数	勝敗
麗 澤 瑞 浪 ( 岐 阜 県 )	勝敗	○	△	□	○	□	2	5	○
	氏名	相原	川村	片山	佐藤	小角			
	得点	メメ			コメ	メ			
	部位	1 2 3 反	1 2 3 反	1 2 3 反	1 2 3 反	1 2 3 反			
岡 崎 城 西 ( 愛 知 県 )	勝敗		□				1	3	△
	氏名	辻倉	菅野	山中	大橋	本村			
	勝敗	△	○	□	△	□			

(第7試合)

チーム名	順序	先鋒	次鋒	中堅	副将	大将	勝者数	総本数	勝敗
磐 田 西 ( 静 岡 県 )	勝敗	□	○	□	□	○	2	2	○
	氏名	高柳	玉置	川野	住友	村松			
	得点		メ		▲	コ			
	部位	1 2 3 反	1 2 3 反	1 2 3 反	1 2 3 反	1 2 3 反			
津 田 学 園 ( 三 重 県 )	勝敗		□				0	0	△
	氏名	野村	太田	太田	野村	辻井			
	勝敗	□	△	□	□	△			

(第8試合)

チーム名	順序	先鋒	次鋒	中堅	副将	大将	勝者数	総本数	勝敗
西 尾 ( 愛 知 県 )	勝敗	○	□	□	□	△	1	1	□
	氏名	野村	稲垣	浅岡	杉浦	安部			
	得点	コ							
	部位	1 2 3 反	1 2 3 反	1 2 3 反	1 2 3 反	1 2 3 反			
市 立 岐 阜 商 ( 岐 阜 県 )	勝敗		□				1	1	□
	氏名	加藤	堀	石樽	栗	林			
	勝敗	△	□	□	□	○			

# 女子団体戦 予選リーグ 第4試合場

(第9試合)

チーム名	順序	先鋒	次鋒	中堅	副将	大将	勝者数	総本数	勝敗
麗澤瑞浪 (岐阜県)	勝敗氏名	○	□	○	○	○	4	6	○
	得点	相原	川村	片山	佐藤	小角			
	点部	メメ		ドコ	メ	メ			
	部位	1 2 3 反	1 2 3 反	1 2 3 反	1 2 3 反	1 2 3 反			
皇学館 (三重県)	勝敗氏名						0	0	△
	得点	西田	羽木	草深	川村	船見			
	点部	△	□	△	△	△			
	部位								

(第10試合)

チーム名	順序	先鋒	次鋒	中堅	副将	大将	勝者数	総本数	勝敗
岡崎城西 (愛知県)	勝敗氏名	□	○	□	□	□	1	2	○
	得点	辻倉	菅野	山中	長野	本村			
	点部	メ	メ						
	部位	1 2 3 反	1 2 3 反	1 2 3 反	1 2 3 反	1 2 3 反			
磐田東 (静岡県)	勝敗氏名						0	1	△
	得点	園田	川端	望月	河上	鈴木			
	点部	メ							
	部位	□	△	□	□	□			

(第11試合)

チーム名	順序	先鋒	次鋒	中堅	副将	大将	勝者数	総本数	勝敗
津田学園 (三重県)	勝敗氏名	□	□	○	△	□	1	2	□
	得点	野村	太田	太田	野村	辻井			
	点部			メ	メ				
	部位	1 2 3 反	1 2 3 反	1 2 3 反	1 2 3 反	1 2 3 反			
市立岐阜商 (岐阜県)	勝敗氏名						1	2	□
	得点	藤田	堀	石榑	雫	林			
	点部	▲			メ				
	部位	□	□	△	○	□			

(第12試合)

チーム名	順序	先鋒	次鋒	中堅	副将	大将	勝者数	総本数	勝敗
磐田西 (静岡県)	勝敗氏名	□	○	□	○	□	2	3	○
	得点	高柳	玉置	川野	住友	村松			
	点部		コ		ドメ				
	部位	1 2 3 反	1 2 3 反	1 2 3 反	1 2 3 反	1 2 3 反			
西尾 (愛知県)	勝敗氏名						0	0	△
	得点	野村	稲垣	浅岡	杉浦	安部			
	点部	□	△	□	△	□			
	部位								

# 女子団体戦 予選リーグ

1 組	校名(県名・順位)	桜丘	中京	気賀	津西	勝点	勝者数	総本数	順位	代表	
	桜丘(愛知1)	△	△	□	0 / 0	2 / 1	1 / 1	0.5	2	3	4
	中京(岐阜2)	○	○	□	1 / 1	3 / 3	2 / 1	2.5	5	6	1
	気賀(静岡3)	○	△	○	3 / 2	0 / 0	3 / 1	2	3	6	2
	津西(三重4)	□	□	△	1 / 1	2 / 1	1 / 0	1	2	4	3

2 組	校名(県名・順位)	鈴鹿	榛原	高山西	岡崎商業	勝点	勝者数	総本数	順位	代表	
	鈴鹿(三重1)	△	△	△	0 / 0	0 / 0	0 / 0	0	0	0	4
	榛原(静岡2)	○	△	○	2 / 2	3 / 1	3 / 2	2	5	8	2
	高山西(岐阜3)	○	○	○	1 / 1	3 / 2	6 / 3	3	6	10	1
	岡崎商業(愛知4)	○	△	△	1 / 1	1 / 1	2 / 1	1	3	4	3

3 組	校名(県名・順位)	麗澤瑞浪	皇學館	岡崎城西	磐田東	勝点	勝者数	総本数	順位	代表	
	麗澤瑞浪(岐阜1)	○	○	○	6 / 4	5 / 2	5 / 3	3	9	16	1
	皇學館(三重2)	△	□	○	0 / 0	1 / 1	2 / 1	1.5	2	3	3
	岡崎城西(愛知3)	△	□	○	3 / 1	1 / 1	2 / 1	1.5	3	6	2
	磐田東(静岡4)	△	△	△	1 / 1	1 / 1	1 / 0	0	2	3	4

4 組	校名(県名・順位)	磐田西	西尾	津田学園	市立岐阜商	勝点	勝者数	総本数	順位	代表	
	磐田西(静岡1)	○	○	○	3 / 2	2 / 2	4 / 3	3	7	9	1
	西尾(愛知2)	△	○	□	0 / 0	1 / 1	1 / 1	1.5	2	2	2
	津田学園(三重3)	△	△	□	0 / 0	0 / 0	2 / 1	0.5	1	2	4
	市立岐阜商(岐阜4)	△	□	□	0 / 0	1 / 1	2 / 1	1	2	3	3



# 女子団体 決勝トーナメント

## 決 勝

チ-ム名	順序	先 鋒	次 鋒	中 堅	副 将	大 将	勝者数	総本数	勝 敗	代表戦
麗 澤 瑞 浪 ( 岐 阜 県 )	勝敗	○	○	△	○	○	4	5	○	
	氏名	相 原	川 村	片 山	佐 藤	小 角				
	得点	コメ	メ		ド	メ				1 反
	部	1 2 3 反	1 2 3 反	1 2 3 反	1 2 3 反	1 2 3 反				
高 山 西 ( 岐 阜 県 )	位	▲		コ			1	1	△	
	氏名	戸 川	奥 平	香 宮	脇 谷	田 中				
	勝敗	△	△	○	△	△				

## 準決勝 第1試合場

チ-ム名	順序	先 鋒	次 鋒	中 堅	副 将	大 将	勝者数	総本数	勝 敗	代表戦
榛 原 ( 静 岡 県 )	勝敗	○	△	△	△	△	1	1	△	
	氏名	水 野	徳 原	増 田	川 合	高 田				
	得点	ド	▲							1 反
	部	1 2 3 反	1 2 3 反	1 2 3 反	1 2 3 反	1 2 3 反				
麗 澤 瑞 浪 ( 岐 阜 県 )	位	▲	メ	メメ	メメ	コ	4	6	○	
	氏名	相 原	川 村	片 山	佐 藤	小 角				
	勝敗	△	○	○	○	○				

## 準決勝 第2試合場

チ-ム名	順序	先 鋒	次 鋒	中 堅	副 将	大 将	勝者数	総本数	勝 敗	代表戦
岡 崎 城 西 ( 愛 知 県 )	勝敗	△	△	△	□	□	0	0	△	
	氏名	辻 倉	菅 野	山 中	長 野	本 村				
	得点									1 反
	部	1 2 3 反	1 2 3 反	1 2 3 反	1 2 3 反	1 2 3 反				
高 山 西 ( 岐 阜 県 )	位	メド	メ	メメ			3	5	○	
	氏名	戸 川	奥 平	香 宮	脇 谷	田 中				
	勝敗	○	○	○	□	□				

# 女子団体 決勝トーナメント

## 準々決勝 第1試合場 ①

チーム名		順序	先鋒	次鋒	中堅	副将	大将	勝者数	総本数	勝敗	代表戦	
中京 (岐阜県)	勝敗		□	□	△	○	□	1	2	△	△	
	氏名		林	大塚	辻井	伊藤	出口				出	口
	得点	メ				メ						
		1 2 3 反	1 2 3 反	1 2 3 反	1 2 3 反	1 2 3 反	1 2 3 反			1 反		
榛原 (静岡県)	勝敗		メ		メ			1	2	○	メ	
	氏名		水野	徳原	増田	川合	高田				高	田
	得点											
		1 2 3 反	1 2 3 反	1 2 3 反	1 2 3 反	1 2 3 反	1 2 3 反			○		

## 準々決勝 第1試合場 ②

チーム名		順序	先鋒	次鋒	中堅	副将	大将	勝者数	総本数	勝敗	代表戦	
麗澤瑞浪 (岐阜県)	勝敗		○	○	△	○	○	4	6	○		
	氏名		相原	川村	片山	佐藤	小角					
	得点	コ	メメ		メ	メコ						
		1 2 3 反	1 2 3 反	1 2 3 反	1 2 3 反	1 2 3 反	1 2 3 反			1 反		
西尾 (愛知県)	勝敗				メ			1	1	△		
	氏名		野村	稲垣	浅岡	杉浦	安部					
	得点											
		1 2 3 反	1 2 3 反	1 2 3 反	1 2 3 反	1 2 3 反	1 2 3 反					

## 準々決勝 第2試合場 ③

チーム名		順序	先鋒	次鋒	中堅	副将	大将	勝者数	総本数	勝敗	代表戦	
磐田西 (静岡県)	勝敗		△	□	△	○	□	2	2	△		
	氏名		高柳	玉置	川野	住友	村松					
	得点			メ▲		メ						
		1 2 3 反	1 2 3 反	1 2 3 反	1 2 3 反	1 2 3 反	1 2 3 反			1 反		
岡崎城西 (愛知県)	勝敗		メ	メ	メ			2	3	○		
	氏名		辻倉	菅野	山中	長野	本村					
	得点											
		1 2 3 反	1 2 3 反	1 2 3 反	1 2 3 反	1 2 3 反	1 2 3 反					

## 準々決勝 第2試合場 ④

チーム名		順序	先鋒	次鋒	中堅	副将	大将	勝者数	総本数	勝敗	代表戦	
高山西 (岐阜県)	勝敗		□	□	□	□	○	1	3	○		
	氏名		戸川	奥平	香宮	脇谷	田中					
	得点			反			ココ					
		1 2 3 反	1 2 3 反	1 2 3 反	1 2 3 反	1 2 3 反	1 2 3 反			1 反		
気賀 (静岡県)	勝敗		▲	メ▲			▲	0	1	△		
	氏名		大野	井口	菅沼	高倉	大野					
	得点											
		1 2 3 反	1 2 3 反	1 2 3 反	1 2 3 反	1 2 3 反	1 2 3 反					

# 男子個人戦

## 第 1 試合 場

順番	選手名		成績												選手名						
			勝敗	反則				部位	延長	部位	反則						勝敗				
				1	2	3	4				1	2	3	1				2	3	4	
1	野依 聖大 (桜 丘)	愛知	○					メ	メ									△	杉本 竣作 (鈴 鹿)	三重	
2	佐藤 拓弥 (高山西)	岐阜	○					コ	メ									△	小栗 隆太 (浜 名)	静岡	
3	下廣 勇登 (可児工業)	岐阜	△							延	メ							○	大橋 玲斗 (磐 田 東)	静岡	
4	村井 大輔 (星 城)	愛知	○					メ		延								△	沖中 操 (尾 鷲)	三重	
5	松葉 友暉 (岐阜北)	岐阜	○					メ										△	横山 拓紀 (藤枝明誠)	静岡	
6	夏目 浩希 (豊 川)	愛知	△								メ							○	吉岡 海斗 (津田学園)	三重	
7	黒川 博貴 (名古屋大谷)	愛知	○					コ										△	中森 晃太郎 (津工業)	三重	
8	山本 雅人 (麗澤瑞浪)	岐阜	○					ド		延								△	新井 秀一朗 (浜 名)	静岡	
9	野依 聖大 (桜 丘)	愛知	△								メ							○	佐藤 拓弥 (高山西)	岐阜	
10	大橋 玲斗 (磐 田 東)	静岡	○					コ		延								△	村井 大輔 (星 城)	愛知	
11	松葉 友暉 (岐阜北)	岐阜	○					メ		延								△	吉岡 海斗 (津田学園)	三重	
12	黒川 博貴 (名古屋大谷)	愛知	△							延	コ							○	山本 雅人 (麗澤瑞浪)	岐阜	
13	佐藤 拓弥 (高山西)	岐阜	○					メ		延								△	大橋 玲斗 (磐 田 東)	静岡	
14	松葉 友暉 (岐阜北)	岐阜	○					メ	コ									△	山本 雅人 (麗澤瑞浪)	岐阜	
準決	佐藤 拓弥 (高山西)	岐阜	△							延	コ							▲	○	松葉 友暉 (岐阜北)	岐阜
決勝	松葉 友暉 (岐阜北)	岐阜	△								メ	メ						○	三好 俊成 (三 重)	三重	

## 第 2 試合 場

順番	選手名		成績												選手名						
			勝敗	反則				部位	延長	部位	反則						勝敗				
				1	2	3	4				1	2	3	1				2	3	4	
1	小角 朋樹 (麗澤瑞浪)	岐阜	○					メ		延								△	太田 賢治 (桜 丘)	愛知	
2	磯部 一斗 (浜松学院)	静岡	△	▲							コ							▲	○	西 晃司 (津田学園)	三重
3	高尾 純 (静岡市立)	静岡	△							延	メ							○	和手 祐樹 (木 本)	三重	
4	生田 慎二 (長 良)	岐阜	△	▲							メ	メ						○	高井田 倅大 (桜 丘)	愛知	
5	山本 烈士 (吉原工業)	静岡	○					メ		延								△	奥地 祐介 (木 本)	三重	
6	井原 良明 (長 良)	岐阜	△					メ			メ	コ						○	中島 裕人 (愛工大名電)	愛知	
7	柘植 紀秀 (美濃加茂)	岐阜	○					コ		延								△	小瀧 太一 (名古屋)	愛知	
8	金澤 拓斗 (東海大翔洋)	静岡	△								メ							○	三好 俊成 (三 重)	三重	
9	小角 朋樹 (麗澤瑞浪)	岐阜	○					メ	メ									△	西 晃司 (津田学園)	三重	
10	和手 祐樹 (木 本)	三重	△								コ	ド						○	高井田 倅大 (桜 丘)	愛知	
11	山本 烈士 (吉原工業)	静岡	○					メ		延								△	中島 裕人 (愛工大名電)	愛知	
12	柘植 紀秀 (美濃加茂)	岐阜	△								メ	コ						○	三好 俊成 (三 重)	三重	
13	小角 朋樹 (麗澤瑞浪)	岐阜	△								ツ							○	高井田 倅大 (桜 丘)	愛知	
14	山本 烈士 (吉原工業)	静岡	△								ド							○	三好 俊成 (三 重)	三重	
準決	高井田 倅大 (桜 丘)	愛知	△	▲							メ							▲	○	三好 俊成 (三 重)	三重

# 男子 個人 戦

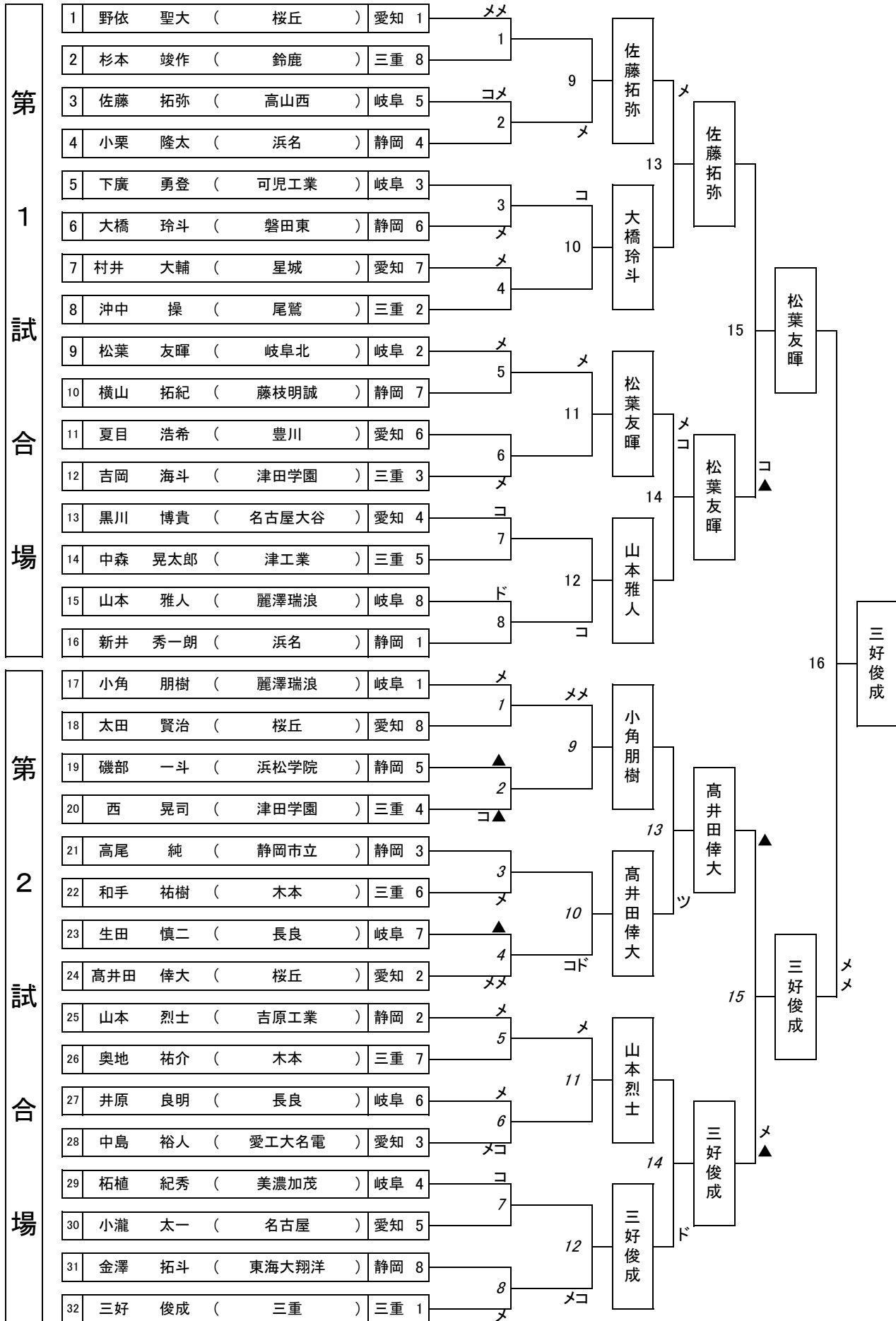

# 女子個人戦

## 第 3 試 合 場

順番	選手名		成績												選手名			
			勝敗	反則				部位	延長	部位	反則						勝敗	
				1	2	3	4				1	2	3	1				2
1	鈴木 結女 (星 城)	愛知	△							メ						○	濱口 紀子 (三 重)	三重
2	高田 結加 (榛 原)	静岡	△						延	メ	コ					○	片山 果沙稀 (麗澤瑞浪)	岐阜
3	玉置 万優 (磐 田 西)	静岡	○					メ		延						△	林 由衣 (市立岐阜商)	岐阜
4	林 優紀 (愛知黎明)	愛知	○					コ								△	井上 夏子 (鈴 鹿)	三重
5	村松 美緒 (磐 田 西)	静岡	○					メ	メ	延	コ			▲		△	石樽 友里加 (市立岐阜商)	岐阜
6	西山 瑠香 (岡崎商業)	愛知	△	▲						延	ド			▲		○	奥岩 悠花 (鈴 鹿)	三重
7	菅野 梓 (岡崎城西)	愛知	○					メ	コ					▲		△	前田 実穂 (津田学園)	三重
8	遠藤 亜純 (静岡東)	静岡	△								メ	メ				○	佐藤 みのり (麗澤瑞浪)	岐阜
9	濱口 紀子 (三 重)	三重	△							延	コ					○	片山 果沙稀 (麗澤瑞浪)	岐阜
10	玉置 万優 (磐 田 西)	静岡	○					メ		延						△	林 優紀 (愛知黎明)	愛知
11	村松 美緒 (磐 田 西)	静岡	○					コ		延						△	奥岩 悠花 (鈴 鹿)	三重
12	菅野 梓 (岡崎城西)	愛知	△								メ					○	佐藤 みのり (麗澤瑞浪)	岐阜
13	片山 果沙稀 (麗澤瑞浪)	岐阜	○					メ		延						△	玉置 万優 (磐 田 西)	静岡
14	村松 美緒 (磐 田 西)	静岡	△	▲						延	メ					○	佐藤 みのり (麗澤瑞浪)	岐阜
準決	片山 果沙稀 (麗澤瑞浪)	岐阜	○					メ		延						△	佐藤 みのり (麗澤瑞浪)	岐阜
決勝	片山 果沙稀 (麗澤瑞浪)	岐阜	○	▲				ド								△	小角 春奈 (麗澤瑞浪)	岐阜

## 第 4 試 合 場

順番	選手名		成績												選手名			
			勝敗	反則				部位	延長	部位	反則						勝敗	
				1	2	3	4				1	2	3	1				2
1	内山 空海 (浜松海の星)	静岡	○					メ		延						△	小西 伽奈 (愛知黎明)	愛知
2	松本 真嬉 (美濃加茂)	岐阜	○					コ		延						△	笹之内 ゆき (津 西)	三重
3	戸川 あやめ (高山西)	岐阜	○					メ		延						△	長田 いずみ (三 重)	三重
4	仲田 千紗 (駿河総合)	静岡	△							延	ド					○	杉浦 愛理 (西 尾)	愛知
5	小角 春奈 (麗澤瑞浪)	岐阜	○					メ		延						△	辻井 菜乃香 (津田学園)	三重
6	青島 このみ (静岡東)	静岡	○					メ		延						△	本村 礼奈 (岡崎城西)	愛知
7	川野 実祐 (磐 田 西)	静岡	○					メ		延						△	杉崎 あおい (東海南)	愛知
8	山中 優 (大垣東)	岐阜	△								ド					○	船見 菜々子 (皇学館)	三重
9	内山 空海 (浜松海の星)	静岡	○					コ		延						△	松本 真嬉 (美濃加茂)	岐阜
10	戸川 あやめ (高山西)	岐阜	○					メ		延						△	杉浦 愛理 (西 尾)	愛知
11	小角 春奈 (麗澤瑞浪)	岐阜	○					メ	メ							△	青島 このみ (静岡東)	静岡
12	川野 実祐 (磐 田 西)	静岡	△							延	メ					○	船見 菜々子 (皇学館)	三重
13	内山 空海 (浜松海の星)	静岡	○					コ								△	戸川 あやめ (高山西)	岐阜
14	小角 春奈 (麗澤瑞浪)	岐阜	○					コ								△	船見 菜々子 (皇学館)	三重
準決	内山 空海 (浜松海の星)	静岡	△							延	メ					○	小角 春奈 (麗澤瑞浪)	岐阜

# 女子個人戦

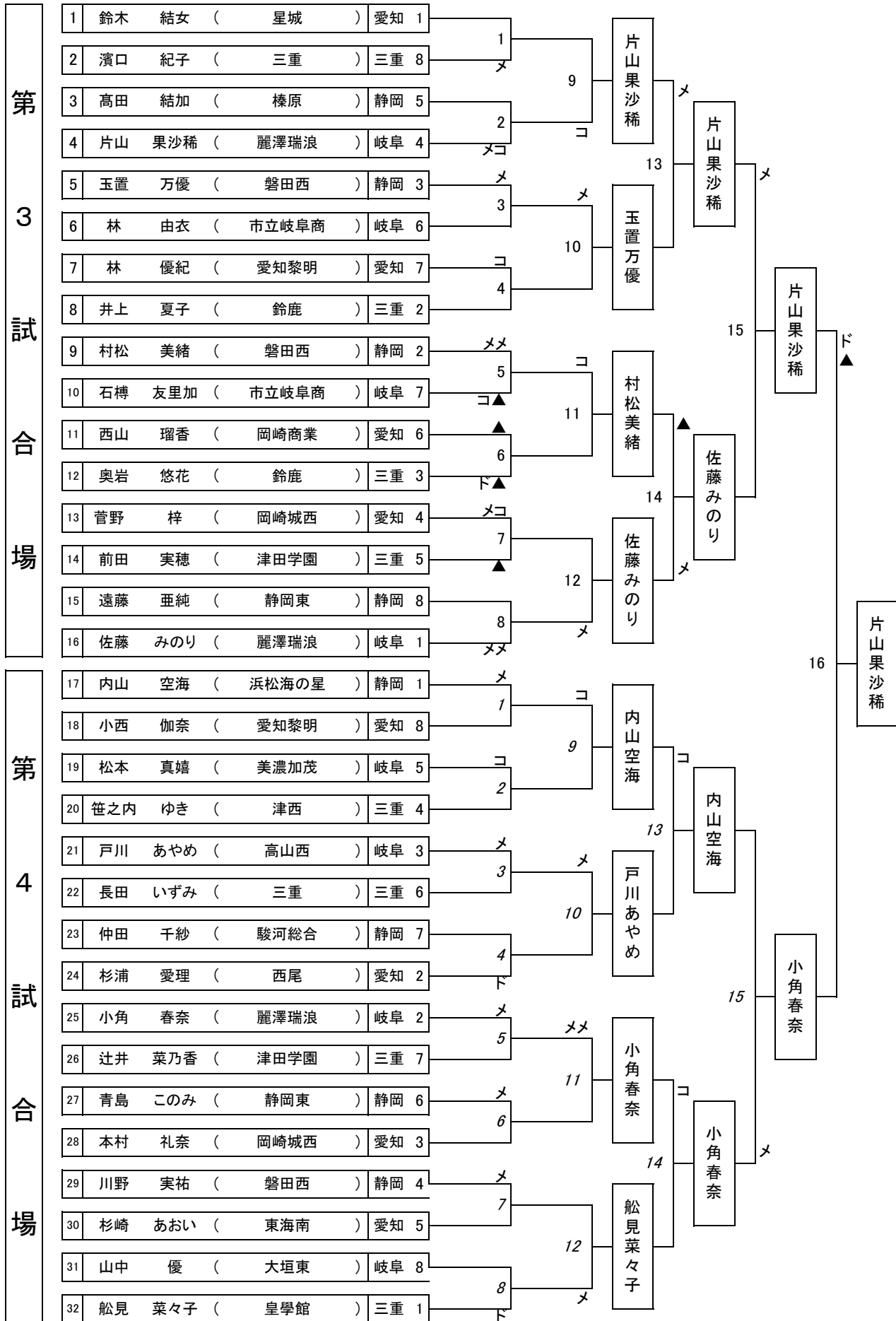

# 男子 団体 戦

優勝	桜 丘 高等 学校	愛知
準優勝	麗 澤 瑞 浪 高等 学校	岐阜
三位	浜 名 高等 学校	静岡
三位	三 重 高等 学校	三重

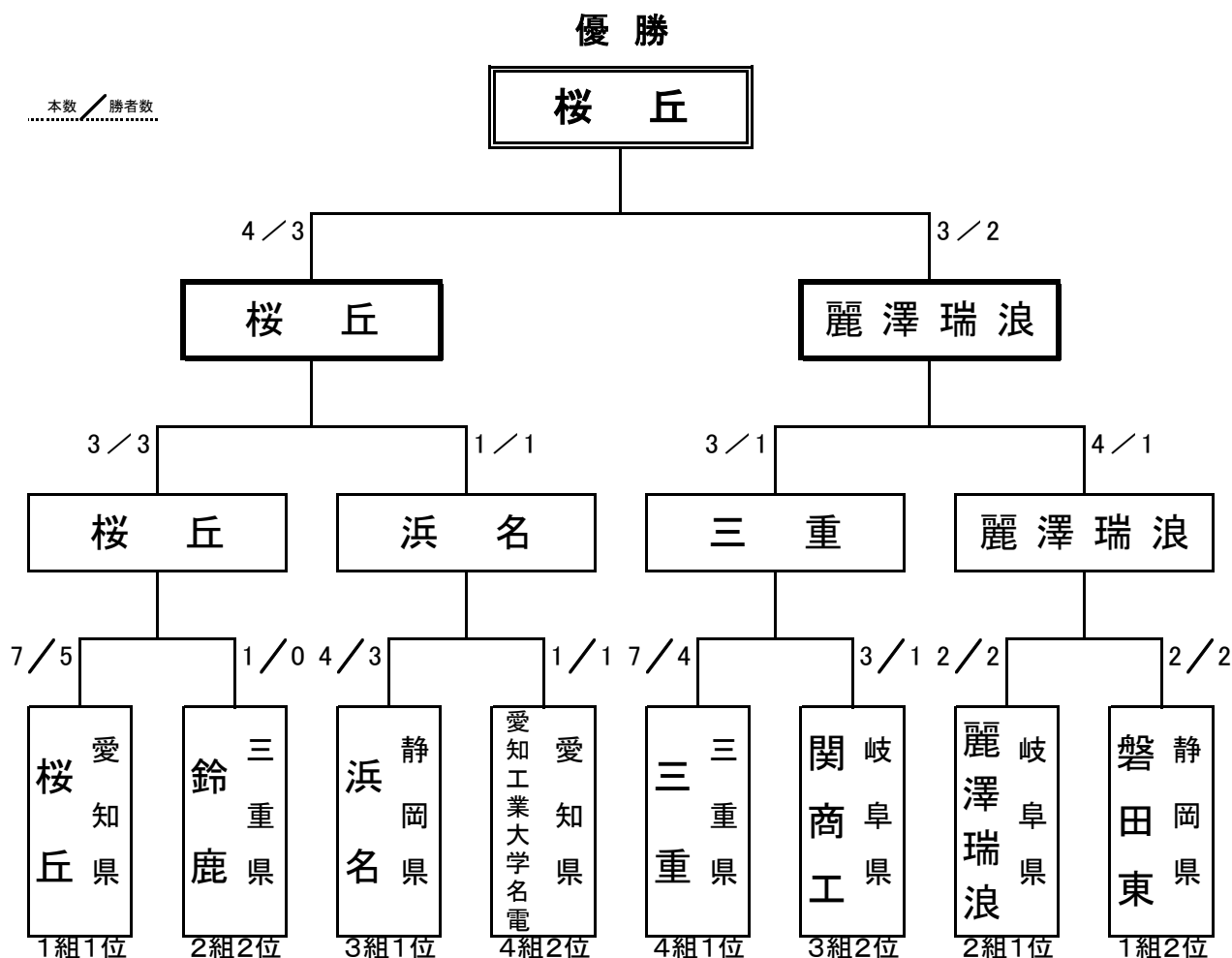

# 女 子 団 体 戦

優 勝	麗 澤 瑞 浪 高 等 学 校	岐 阜
準 優 勝	高 山 西 高 等 学 校	岐 阜
三 位	榛 原 高 等 学 校	静 岡
三 位	岡 崎 城 西 高 等 学 校	愛 知

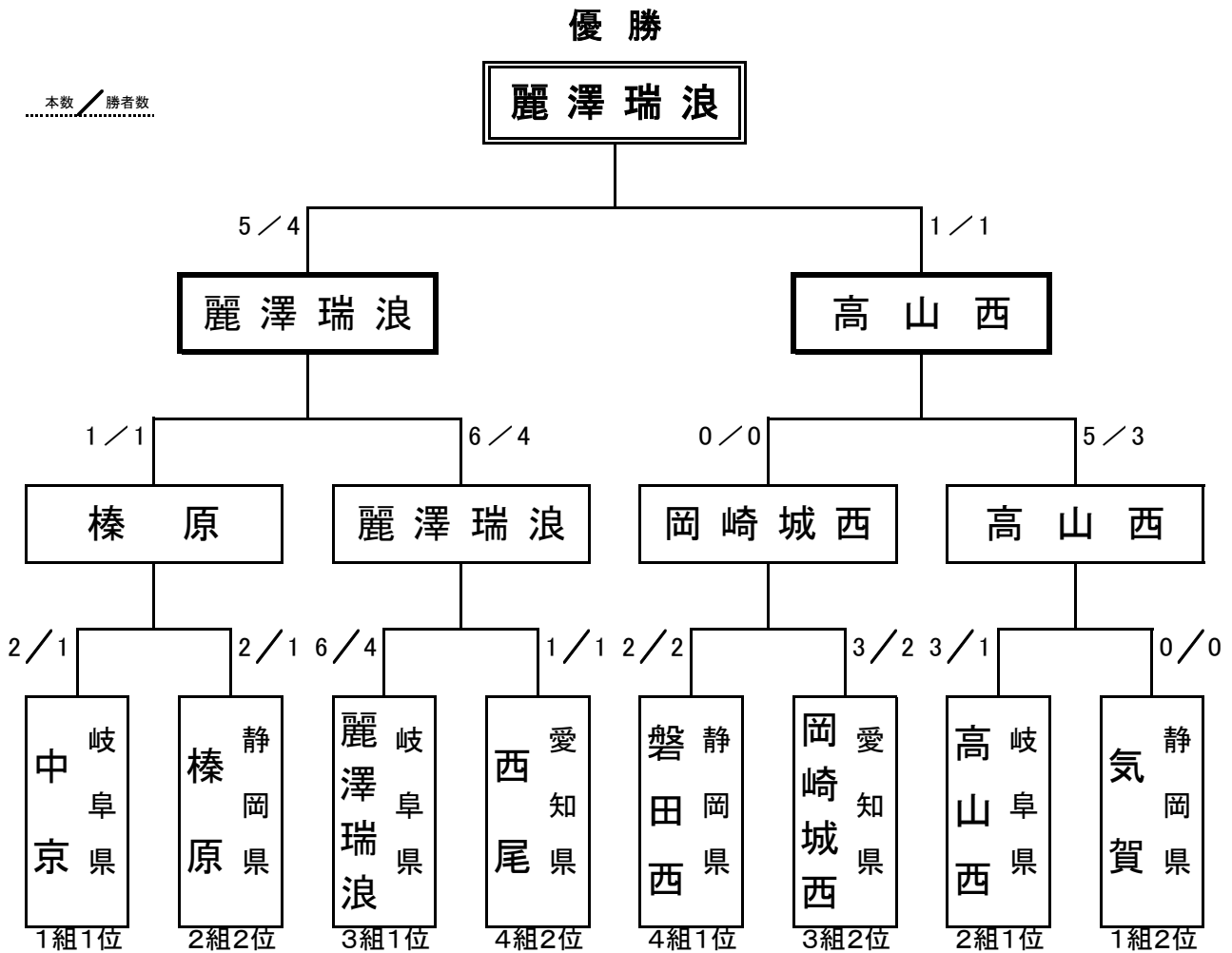



## 男子個人戦

一位	三好俊成	三重	三重
二位	松葉友暉	岐阜北	岐阜
三位	佐藤拓弥	高山西	岐阜
三位	高井田倖大	桜丘	愛知
五位	大橋玲斗	磐田東	静岡
五位	山本雅人	麗澤瑞浪	岐阜
五位	小角朋樹	麗澤瑞浪	岐阜
五位	山本烈士	吉原工業	静岡

## 女子個人戦

一位	片山果沙稀	麗澤瑞浪	岐阜
二位	小角春奈	麗澤瑞浪	岐阜
三位	佐藤みのり	麗澤瑞浪	岐阜
三位	内山空海	浜松海の星	静岡
五位	玉置万優	磐田西	静岡
五位	村松美緒	磐田西	静岡
五位	戸川あやめ	高山西	岐阜
五位	船見菜々子	皇學館	三重

第 61 回 東海高等学校総合体育大会

# 剣道競技

期 日 平成 26 年 6 月 21 日 (土) 12 時 20 分  
6 月 22 日 (日) 9 時 00 分

会 場 愛知県名古屋市 東スポーツセンター

## 団体戦公式記録

第 61 回 東海高等学校総合体育大会

# 剣道競技

期 日 平成 26 年 6 月 21 日 (土) 12 時 20 分  
6 月 22 日 (日) 9 時 00 分

会 場 愛知県名古屋市 東スポーツセンター

## 個人戦公式記録