

# 男子団体戦 予選リーグ 第1試合場

(第1試合)

チーム名	順序	先鋒	次鋒	中堅	副将	大将	勝者数	総本数	勝敗
麗澤瑞浪 (岐阜県)	勝敗	□	○	○	○	○	4	6	○
	氏名	大橋	吉田	南波	野沢	佐藤			
	得点		ココ	コ	メ	メコ			
	1 2 3 反	1 2 3 反	1 2 3 反	1 2 3 反	1 2 3 反	1 2 3 反			
浜松学院 (静岡県)	勝敗					▲	0	0	△
	氏名	高塚	横田	土濱	磯部	井筒			
	得点								
	1 2 3 反	1 2 3 反	1 2 3 反	1 2 3 反	1 2 3 反	1 2 3 反			

(第2試合)

チーム名	順序	先鋒	次鋒	中堅	副将	大将	勝者数	総本数	勝敗
桜丘 (愛知県)	勝敗	△	△	○	□	○	2	4	○
	氏名	古澤	水谷	井上	新美	横田			
	得点			ココ		ドメ			
	1 2 3 反	1 2 3 反	1 2 3 反	1 2 3 反	1 2 3 反	1 2 3 反			
松阪 (三重県)	勝敗	コ	コ				2	2	△
	氏名	服部	奥川	小田	東浦	田端			
	得点								
	1 2 3 反	1 2 3 反	1 2 3 反	1 2 3 反	1 2 3 反	1 2 3 反			

(第3試合)

チーム名	順序	先鋒	次鋒	中堅	副将	大将	勝者数	総本数	勝敗
磐田西 (静岡県)	勝敗	○	□	□	○	□	2	3	○
	氏名	杉澤	小泉	滝口	塩屋	中村			
	得点	メ			ドド				
	1 2 3 反	1 2 3 反	1 2 3 反	1 2 3 反	1 2 3 反	1 2 3 反			
可児工業 (岐阜県)	勝敗		▲	▲			0	0	△
	氏名	安藤	野々村	今井	榎間	田中			
	得点								
	1 2 3 反	1 2 3 反	1 2 3 反	1 2 3 反	1 2 3 反	1 2 3 反			

(第4試合)

チーム名	順序	先鋒	次鋒	中堅	副将	大将	勝者数	総本数	勝敗
皇學館 (三重県)	勝敗	○	□	○	○	□	3	5	○
	氏名	船見	齋田	尾上	岩崎	野地本			
	得点	ココ		メ	ドメ				
	1 2 3 反	1 2 3 反	1 2 3 反	1 2 3 反	1 2 3 反	1 2 3 反			
東海 (愛知県)	勝敗			▲	コ		0	1	△
	氏名	高木	渡辺	渡部	藺田	酒部			
	得点								
	1 2 3 反	1 2 3 反	1 2 3 反	1 2 3 反	1 2 3 反	1 2 3 反			

# 男子団体戦 予選リーグ 第1試合場

(第5試合)

チーム名	順序	先鋒	次鋒	中堅	副将	大将	勝者数	総本数	勝敗
麗澤瑞浪 (岐阜県)	勝敗	○	□	□	○	□	2	3	○
	氏名	大橋	吉田	南波	野沢	佐藤			
	得点	メツ			メ				
	部位	1 2 3 反	1 2 3 反	1 2 3 反	1 2 3 反	1 2 3 反			
松阪 (三重県)	部位		▲		▲		0	0	△
	氏名	服部	奥川	小田	東浦	田端			
	勝敗	△	□	□	△	□			

(第6試合)

チーム名	順序	先鋒	次鋒	中堅	副将	大将	勝者数	総本数	勝敗
桜丘 (愛知県)	勝敗	□	○	○	□	○	3	5	○
	氏名	鈴木	水谷	井上	新美	横田			
	得点		ド	ココ		ドド			
	部位	1 2 3 反	1 2 3 反	1 2 3 反	1 2 3 反	1 2 3 反			
浜松学院 (静岡県)	部位			コ			0	1	△
	氏名	高塚	横田	土濱	磯部	井筒			
	勝敗	□	△	△	□	△			

(第7試合)

チーム名	順序	先鋒	次鋒	中堅	副将	大将	勝者数	総本数	勝敗
皇學館 (三重県)	勝敗	□	□	○	△	○	2	2	○
	氏名	船見	齋田	尾上	岩崎	野地本			
	得点			メ		コ			
	部位	1 2 3 反	1 2 3 反	1 2 3 反	1 2 3 反	1 2 3 反			
可児工業 (岐阜県)	部位		▲		反	▲	1	1	△
	氏名	安藤	田口	今井	榑間	田中			
	勝敗	□	□	△	○	△			

(第8試合)

チーム名	順序	先鋒	次鋒	中堅	副将	大将	勝者数	総本数	勝敗
磐田西 (静岡県)	勝敗	○	○	○	○	○	5	8	○
	氏名	杉澤	小泉	滝口	塩屋	中村			
	得点	メ	コ	メコ	ツメ	メメ			
	部位	1 2 3 反	1 2 3 反	1 2 3 反	1 2 3 反	1 2 3 反			
東海 (愛知県)	部位						0	0	△
	氏名	高木	渡辺	渡部	藺田	酒部			
	勝敗	△	△	△	△	△			

# 男子団体戦 予選リーグ 第1試合場

(第9試合)

チーム名	順序	先鋒	次鋒	中堅	副将	大将	勝者数	総本数	勝敗
麗澤瑞浪 (岐阜県)	勝敗	□	□	□	○	□	1	2	○
	氏名	大橋	吉田	南波	野沢	佐藤			
	得点	▲			メメ				
	部	1 2 3 反	1 2 3 反	1 2 3 反	1 2 3 反	1 2 3 反			
桜丘 (愛知県)	順位						0	0	△
	氏名	鈴木	水谷	井上	新美	横田			
	勝敗	□	□	□	△	□			

(第10試合)

チーム名	順序	先鋒	次鋒	中堅	副将	大将	勝者数	総本数	勝敗
松阪 (三重県)	勝敗	□	○	△	□	△	1	2	△
	氏名	服部	奥川	小田	東浦	田端			
	得点		メメ						
	部	1 2 3 反	1 2 3 反	1 2 3 反	1 2 3 反	1 2 3 反			
浜松学院 (静岡県)	順位		ド	メ		メ▲	2	3	○
	氏名	高塚	鈴木	土濱	磯部	井筒			
	勝敗	□	△	○	□	○			

(第11試合)

チーム名	順序	先鋒	次鋒	中堅	副将	大将	勝者数	総本数	勝敗
東海 (愛知県)	勝敗	□	△	△	△	□	0	1	△
	氏名	高木	小島	渡部	菌田	石川			
	得点			メ					
	部	1 2 3 反	1 2 3 反	1 2 3 反	1 2 3 反	1 2 3 反			
可児工業 (岐阜県)	順位		メコ	ココ	ドコ		3	6	○
	氏名	安藤	田口	今井	榎間	田中			
	勝敗	□	○	○	○	□			

(第12試合)

チーム名	順序	先鋒	次鋒	中堅	副将	大将	勝者数	総本数	勝敗
磐田西 (静岡県)	勝敗	○	□	□	□	△	1	1	△
	氏名	杉澤	小泉	滝口	塩屋	中村			
	得点	メ							
	部	1 2 3 反	1 2 3 反	1 2 3 反	1 2 3 反	1 2 3 反			
皇學館 (三重県)	順位					ドメ	1	2	○
	氏名	船見	齋田	尾上	岩崎	野地本			
	勝敗	△	□	□	□	○			

# 男子団体戦 予選リーグ 第2試合場

(第1試合)

チーム名	順序	先鋒	次鋒	中堅	副将	大将	勝者数	総本数	勝敗
星城 (愛知県)	勝敗	△	□	□	△	○	1	2	△
	氏名	高井	水橋	岸田	水野	中村			
	得点					コメ			
	部	1 2 3 反	1 2 3 反	1 2 3 反	1 2 3 反	1 2 3 反			
高田 (三重県)	位	コ			コ		2	2	○
	氏名	伊藤達	上野	伊藤優	宮嶋	紀平			
	勝敗	○	□	□	○	△			

(第2試合)

チーム名	順序	先鋒	次鋒	中堅	副将	大将	勝者数	総本数	勝敗
浜名 (静岡県)	勝敗	○	□	○	○	○	4	7	○
	氏名	窪野	井口	松井	塚本光	塚本薫			
	得点	コ		メメ	メコ	メド			
	部	1 2 3 反	1 2 3 反	1 2 3 反	1 2 3 反	1 2 3 反			
郡上 (岐阜県)	位					メ	0	1	△
	氏名	野々村	三島	齋藤	杉澤	小澤			
	勝敗	△	□	△	△	△			

(第3試合)

チーム名	順序	先鋒	次鋒	中堅	副将	大将	勝者数	総本数	勝敗
三重 (三重県)	勝敗	○	□	□	□	○	2	5	○
	氏名	三好	浜口	石田	土江	和田			
	得点	メメ	メ			メメ			
	部	1 2 3 反	1 2 3 反	1 2 3 反	1 2 3 反	1 2 3 反			
名古屋大谷 (愛知県)	位		コ				0	1	△
	氏名	本多	奥田	酒井	相宮	細江			
	勝敗	△	□	□	□	△			

(第4試合)

チーム名	順序	先鋒	次鋒	中堅	副将	大将	勝者数	総本数	勝敗
高山西 (岐阜県)	勝敗	□	△	○	□	△	1	1	△
	氏名	飯山	泉	岩口	北川	古田			
	得点			コ					
	部	1 2 3 反	1 2 3 反	1 2 3 反	1 2 3 反	1 2 3 反			
浜松北 (静岡県)	位		メ			メ	2	2	○
	氏名	佐藤	神村	渥美	牧野	田畑			
	勝敗	□	○	△	□	○			

# 男子団体戦 予選リーグ 第2試合場

(第5試合)

チーム名	順序	先鋒	次鋒	中堅	副将	大将	勝者数	総本数	勝敗
浜名 (静岡県)	勝敗	□	□	□	○	○	2	3	○
	氏名	窪野	井口	松井	塚本光	塚本薫			
	得点				メ	メコ			
	部位	1 2 3 反	1 2 3 反	1 2 3 反	1 2 3 反	1 2 3 反			
高田 (三重県)	勝敗						0	0	△
	氏名	伊藤達	上野	伊藤優	宮嶋	紀平			
	得点								
	部位								
	氏名								
	勝敗	□	□	□	△	△			

(第6試合)

チーム名	順序	先鋒	次鋒	中堅	副将	大将	勝者数	総本数	勝敗
星城 (愛知県)	勝敗	○	□	□	○	□	2	4	○
	氏名	高井	水橋	岸田	水野	中村			
	得点	メド			メ	ド			
	部位	1 2 3 反	1 2 3 反	1 2 3 反	1 2 3 反	1 2 3 反			
郡上 (岐阜県)	勝敗						0	1	△
	氏名	野々村	三島	齋藤	杉澤	小澤			
	得点					メ			
	部位								
	氏名								
	勝敗	△	□	□	△	□			

(第7試合)

チーム名	順序	先鋒	次鋒	中堅	副将	大将	勝者数	総本数	勝敗
三重 (三重県)	勝敗	□	□	○	□	△	1	1	□
	氏名	三好	浜口	石田	土江	和田			
	得点			メ					
	部位	1 2 3 反	1 2 3 反	1 2 3 反	1 2 3 反	1 2 3 反			
浜松北 (静岡県)	勝敗						1	1	□
	氏名	佐藤	神村	渥美	牧野	田畑			
	得点					メ			
	部位								
	氏名								
	勝敗	□	□	△	□	○			

(第8試合)

チーム名	順序	先鋒	次鋒	中堅	副将	大将	勝者数	総本数	勝敗
高山西 (岐阜県)	勝敗	○	○	□	○	○	4	5	○
	氏名	飯山	山本	岩口	北川	古田			
	得点	メメ	メ		ツ	メ			
	部位	1 2 3 反	1 2 3 反	1 2 3 反	1 2 3 反	1 2 3 反			
名古屋大谷 (愛知県)	勝敗						0	0	△
	氏名	本多	奥田	酒井	相宮	細江			
	得点								
	部位								
	氏名								
	勝敗	△	△	□	△	△			

# 男子団体戦 予選リーグ 第2試合場

(第9試合)

チーム名	順序	先鋒	次鋒	中堅	副将	大将	勝者数	総本数	勝敗
星城 (愛知県)	勝敗	□	□	○	△	△	1	2	△
	氏名	高井	水橋	岸田	水野	中村			
	得点			メメ					
	部	1 2 3 反	1 2 3 反	1 2 3 反	1 2 3 反	1 2 3 反			
浜名 (静岡県)	勝敗				メ	メ	2	2	○
	氏名	窪野	井口	松井	塚本光	塚本薫			
	得点								
	部								
	位								
	氏名								
	勝敗	□	□	△	○	○			

(第10試合)

チーム名	順序	先鋒	次鋒	中堅	副将	大将	勝者数	総本数	勝敗
郡上 (岐阜県)	勝敗	○	□	□	□	□	1	1	○
	氏名	野々村	三島	齋藤	杉澤	小澤			
	得点	メ							
	部	1 2 3 反	1 2 3 反	1 2 3 反	1 2 3 反	1 2 3 反			
高田 (三重県)	勝敗						0	0	△
	氏名	伊藤達	上野	伊藤優	宮嶋	紀平			
	得点	△	□	□	□	□			
	部								
	位								
	氏名								
	勝敗								

(第11試合)

チーム名	順序	先鋒	次鋒	中堅	副将	大将	勝者数	総本数	勝敗
浜松北 (静岡県)	勝敗	□	□	△	○	○	2	2	○
	氏名	佐藤	神村	渥美	牧野	田畑			
	得点				メ	コ			
	部	1 2 3 反	1 2 3 反	1 2 3 反	1 2 3 反	1 2 3 反			
名古屋大谷 (愛知県)	勝敗			メ			1	1	△
	氏名	本多	奥田	酒井	相宮	細江			
	得点	□	□	○	△	△			
	部								
	位								
	氏名								
	勝敗								

(第12試合)

チーム名	順序	先鋒	次鋒	中堅	副将	大将	勝者数	総本数	勝敗
三重 (三重県)	勝敗	○	□	□	△	△	1	2	△
	氏名	三好	浜口	石田	土江	和田			
	得点	メメ							
	部	1 2 3 反	1 2 3 反	1 2 3 反	1 2 3 反	1 2 3 反			
高山西 (岐阜県)	勝敗				ツメ	コ	2	4	○
	氏名	飯山	山本	岩口	北川	古田			
	得点	△	□	□	○	○			
	部								
	位								
	氏名								
	勝敗								

# 男子団体戦 予選リーグ

1 組	校名(県名・順位)	麗澤瑞浪	桜丘	松阪	浜松学院	勝点	勝者数	総本数	順位	代表
	麗澤瑞浪(岐阜1)		○ 2 / 1	○ 3 / 2	○ 6 / 4	3	7	11	1	
	桜丘(愛知2)	△ 0 / 0		○ 4 / 2	○ 5 / 3	2	5	9	2	
	松阪(三重3)	△ 0 / 0	△ 2 / 2		△ 2 / 1	0	3	4	4	
	浜松学院(静岡4)	△ 0 / 0	△ 1 / 0	○ 3 / 2		1	2	4	3	

2 組	校名(県名・順位)	磐田西	皇學館	東海	可児工業	勝点	勝者数	総本数	順位	代表
	磐田西(静岡1)		△ 1 / 1	○ 8 / 5	○ 3 / 2	2	8	12	2	
	皇學館(三重2)	○ 2 / 1		○ 5 / 3	○ 2 / 2	3	6	9	1	
	東海(愛知3)	△ 0 / 0	△ 1 / 0		△ 1 / 0	0	0	2	4	
	可児工業(岐阜4)	△ 0 / 0	△ 1 / 1	○ 6 / 3		1	4	7	3	

3 組	校名(県名・順位)	星城	浜名	郡上	高田	勝点	勝者数	総本数	順位	代表
	星城(愛知1)		△ 2 / 1	○ 4 / 2	△ 2 / 1	1	4	8	2	
	浜名(静岡2)	○ 2 / 2		○ 7 / 4	○ 3 / 2	3	8	12	1	
	郡上(岐阜3)	△ 1 / 0	△ 1 / 0		○ 1 / 1	1	1	3	4	
	高田(三重4)	○ 2 / 2	△ 0 / 0	△ 0 / 0		1	2	2	3	

4 組	校名(県名・順位)	三重	高山西	浜松北	名古屋大谷	勝点	勝者数	総本数	順位	代表
	三重(三重1)		△ 2 / 1	□ 1 / 1	○ 5 / 2	1.5	4	8	3	
	高山西(岐阜2)	○ 4 / 2		△ 1 / 1	○ 5 / 4	2	7	10	2	
	浜松北(静岡3)	□ 1 / 1	○ 2 / 2		○ 2 / 2	2.5	5	5	1	
	名古屋大谷(愛知4)	△ 1 / 0	△ 0 / 0	△ 1 / 1		0	1	2	4	

# 男子団体戦 決勝トーナメント

## 決 勝

チ-ム名	順序	先 鋒	次 鋒	中 堅	副 将	大 将	勝者数	総本数	勝 敗	代表戦
麗 澤 瑞 浪 ( 岐 阜 県 )	勝敗	○	□	□	□	○	2	2	○	1 反
	氏名	大 橋	吉 田	南 波	野 沢	佐 藤				
	得点	メ				▲ メ				
	点部	1 2 3 反	1 2 3 反	1 2 3 反	1 2 3 反	1 2 3 反				
桜 丘 ( 愛 知 県 )	順位						0	0	△	
	氏名	鈴 木	水 谷	井 上	新 美	横 田				
	勝敗	△	□	□	□	△				

## 準決勝 第1試合場

チ-ム名	順序	先 鋒	次 鋒	中 堅	副 将	大 将	勝者数	総本数	勝 敗	代表戦
麗 澤 瑞 浪 ( 岐 阜 県 )	勝敗	○	○	□	○	○	4	5	○	1 反
	氏名	大 橋	吉 田	南 波	野 沢	佐 藤				
	得点	メ	メ		メ	メメ				
	点部	1 2 3 反	1 2 3 反	1 2 3 反	1 2 3 反	1 2 3 反				
皇 學 館 ( 三 重 県 )	順位		▲				0	0	△	
	氏名	船 見	齋 田	尾 上	岩 崎	野 地 本				
	勝敗	△	△	□	△	△				

## 準決勝 第2試合場

チ-ム名	順序	先 鋒	次 鋒	中 堅	副 将	大 将	勝者数	総本数	勝 敗	代表戦
桜 丘 ( 愛 知 県 )	勝敗	□	○	△	○	△	2	2	○	横 田
	氏名	鈴 木	水 谷	井 上	新 美	横 田				
	得点		メメ	▲	メメ					
	点部	1 2 3 反	1 2 3 反	1 2 3 反	1 2 3 反	1 2 3 反				1 反
磐 田 西 ( 静 岡 県 )	順位			メメ	ド	メ	2	2	△	中 村
	氏名	杉 澤	小 泉	滝 口	塩 屋	中 村				
	勝敗	□	△	○	△	○				



# 男子団体戦 決勝トーナメント

## 準々決勝 第1試合場 ①

チーム名	順序	先鋒	次鋒	中堅	副将	大将	勝者数	総本数	勝敗	代表戦
麗澤瑞浪 (岐阜県)	勝敗	○	○	○	○	□	4	5	○	
	氏名	大橋	吉田	南波	野沢	佐藤				
	得点	コメ	メ	コ	メ					
星城 (愛知県)	勝敗	△	△	△	△	□	0	0	△	1反
	氏名	高井	水橋	岸田	水野	中村				
	得点									
		123反	123反	123反	123反	123反				

## 準々決勝 第1試合場 ②

チーム名	順序	先鋒	次鋒	中堅	副将	大将	勝者数	総本数	勝敗	代表戦
皇学館 (三重県)	勝敗	□	△	○	○	○	3	4	○	1反
	氏名	船見	齋田	尾上	岩崎	野地本				
	得点			メ	メ	メド				
高山西 (岐阜県)	勝敗	□	○	△	△	△	1	1	△	
	氏名	飯山	山本	岩口	北川	古田				
	得点		メ							
		123反	123反	123反	123反	123反				

## 準々決勝 第2試合場 ③

チーム名	順序	先鋒	次鋒	中堅	副将	大将	勝者数	総本数	勝敗	代表戦
浜名 (静岡県)	勝敗	△	○	□	○	△	2	2	△	1反
	氏名	窪野	井口	松井	塚本光	塚本薫				
	得点		ド		メ					
桜丘 (愛知県)	勝敗	○	△	□	△	○	2	3	○	
	氏名	鈴木	水谷	井上新	美横	田				
	得点	メメ				コ				
		123反	123反	123反	123反	123反				

## 準々決勝 第2試合場 ④

チーム名	順序	先鋒	次鋒	中堅	副将	大将	勝者数	総本数	勝敗	代表戦
浜松北 (静岡県)	勝敗	△	△	□	○	□	1	1	△	1反
	氏名	佐藤	神村	渥美	牧野	田畑				
	得点				メ					
磐田西 (静岡県)	勝敗	○	○	□	△	□	2	2	○	
	氏名	杉澤	小泉	滝口	塩屋	中村				
	得点	メ	メ							
		123反	123反	123反	123反	123反				

# 女子団体戦 予選リーグ 第3会場

(第1試合)

チーム名	順序	先鋒	次鋒	中堅	副将	大将	勝者数	総本数	勝敗
麗澤瑞浪 (岐阜県)	勝敗	○	○	○	○	○	5	6	○
	氏名	三好	高瀬	乗田	藤田	二宮			
	得点	メ	メ	コ	メメ	メ			
	部	1 2 3 反	1 2 3 反	1 2 3 反	1 2 3 反	1 2 3 反			
岡崎城西 (愛知県)	勝敗						0	0	△
	氏名	清水	吉岡	吉村	菅野	深瀬			
	勝敗	△	△	△	△	△			

(第2試合)

チーム名	順序	先鋒	次鋒	中堅	副将	大将	勝者数	総本数	勝敗
静岡市立 (静岡県)	勝敗	□	○	□	□	□	1	2	○
	氏名	吉岡	宮坊	佐藤	中込	河村			
	得点		メメ						
	部	1 2 3 反	1 2 3 反	1 2 3 反	1 2 3 反	1 2 3 反			
桑名 (三重県)	勝敗						0	0	△
	氏名	佐久間	橋本	藤見	森島	水谷			
	勝敗	□	△	□	□	□			

(第3試合)

チーム名	順序	先鋒	次鋒	中堅	副将	大将	勝者数	総本数	勝敗
星城 (愛知県)	勝敗	○	△	△	△	□	1	1	△
	氏名	酒井	澤	新美	小川	磯貝			
	得点	コ							
	部	1 2 3 反	1 2 3 反	1 2 3 反	1 2 3 反	1 2 3 反			
中京 (岐阜県)	勝敗						3	5	○
	氏名	外川	宮田	戸井田	北村	大畠			
	勝敗	△	○	○	○	□			

(第4試合)

チーム名	順序	先鋒	次鋒	中堅	副将	大将	勝者数	総本数	勝敗
津西 (三重県)	勝敗	□	△	○	□	□	1	2	○
	氏名	瀬川	松下	矢賀	中村	伊藤			
	得点			メメ					
	部	1 2 3 反	1 2 3 反	1 2 3 反	1 2 3 反	1 2 3 反			
磐田東 (静岡県)	勝敗						1	1	△
	氏名	鈴木	白畑	宮下	袴田	栗田			
	勝敗	□	○	△	□	□			

# 女子団体戦 予選リーグ 第3会場

(第5試合)

チーム名	順序	先鋒	次鋒	中堅	副将	大将	勝者数	総本数	勝敗	
麗澤瑞浪 (岐阜県)	勝敗	□	○	○	○	□	3	5	○	
	氏名	三好	高瀬	乗田	藤田	二宮				
	得点		コ	メメ	メメ					
	部位	1 2 3 反	1 2 3 反	1 2 3 反	1 2 3 反	1 2 3 反				
桑名 (三重県)	部位	▲						0	0	△
	氏名	佐久間	橋本	藤見	森島	水谷				
	勝敗	□	△	△	△	□				

(第6試合)

チーム名	順序	先鋒	次鋒	中堅	副将	大将	勝者数	総本数	勝敗
静岡市立 (静岡県)	勝敗	○	○	□	□	□	2	2	○
	氏名	吉岡	宮坊	佐藤	中込	河村			
	得点	メ	メ						
	部位	1 2 3 反	1 2 3 反	1 2 3 反	1 2 3 反	1 2 3 反			
岡崎城西 (愛知県)	部位						0	0	△
	氏名	清水	吉岡	吉村	菅野	深瀬			
	勝敗	△	△	□	□	□			

(第7試合)

チーム名	順序	先鋒	次鋒	中堅	副将	大将	勝者数	総本数	勝敗
津西 (三重県)	勝敗	□	□	□	△	□	0	0	△
	氏名	瀬川	秋田	矢賀	中村	伊藤			
	得点			▲	▲	▲			
	部位	1 2 3 反	1 2 3 反	1 2 3 反	1 2 3 反	1 2 3 反			
中京 (岐阜県)	部位				コ		1	1	○
	氏名	外川	宮田	戸井田	北村	大畠			
	勝敗	□	□	□	○	□			

(第8試合)

チーム名	順序	先鋒	次鋒	中堅	副将	大将	勝者数	総本数	勝敗
星城 (愛知県)	勝敗	○	□	△	□	□	1	2	○
	氏名	酒井	澤	新美	小川	磯貝			
	得点	コメ							
	部位	1 2 3 反	1 2 3 反	1 2 3 反	1 2 3 反	1 2 3 反			
磐田東 (静岡県)	部位			メ			1	1	△
	氏名	鈴木	白畑	宮下	袴田	栗田			
	勝敗	△	□	○	□	□			

# 女子団体戦 予選リーグ 第3会場

(第9試合)

チーム名	順序	先鋒	次鋒	中堅	副将	大将	勝者数	総本数	勝敗
麗澤瑞浪 (岐阜県)	勝敗	○	○	○	○	○	5	8	○
	氏名	三好	高瀬	乗田	藤田	二宮			
	得点	メ	メメ	メド	メメ	コ			
	部	1 2 3 反	1 2 3 反	1 2 3 反	1 2 3 反	1 2 3 反			
静岡市立 (静岡県)	位						0	0	△
	氏名	吉岡	宮坊	加藤	残間	河村			
	勝敗	△	△	△	△	△			

(第10試合)

チーム名	順序	先鋒	次鋒	中堅	副将	大将	勝者数	総本数	勝敗
桑名 (三重県)	勝敗	△	△	□	△	△	0	0	△
	氏名	佐久間	橋本	櫻井	森島	水谷			
	得点								
	部	1 2 3 反	1 2 3 反	1 2 3 反	1 2 3 反	1 2 3 反			
岡崎城西 (愛知県)	位	メ	メ		メ	メ	4	4	○
	氏名	清水	吉岡	芳賀	中村	深瀬			
	勝敗	○	○	□	○	○			

(第11試合)

チーム名	順序	先鋒	次鋒	中堅	副将	大将	勝者数	総本数	勝敗
磐田東 (静岡県)	勝敗	○	△	△	□	□	1	1	△
	氏名	園田	白畑	宮下	袴田	栗田			
	得点	メ							
	部	1 2 3 反	1 2 3 反	1 2 3 反	1 2 3 反	1 2 3 反			
中京 (岐阜県)	位		メ	メメ			2	3	○
	氏名	出口	宮田	戸井田	北村	大畠			
	勝敗	△	○	○	□	□			

(第12試合)

チーム名	順序	先鋒	次鋒	中堅	副将	大将	勝者数	総本数	勝敗
星城 (愛知県)	勝敗	□	○	□	○	□	2	2	○
	氏名	酒井	澤	新美	小川	磯貝			
	得点		コ		メ				
	部	1 2 3 反	1 2 3 反	1 2 3 反	1 2 3 反	1 2 3 反			
津西 (三重県)	位						0	0	△
	氏名	瀬川	秋田	矢賀	中村	伊藤			
	勝敗	□	△	□	△	□			

# 女子団体戦 予選リーグ 第4試合場

(第1試合)

チーム名	順序	先鋒	次鋒	中堅	副将	大将	勝者数	総本数	勝敗
磐田西 (静岡県)	勝敗氏名	□	○	□	□	□	1	1	○
	得点	山本	村松	田島	木ノ内	加藤			
	得点		メ						
	部位	1 2 3 反	1 2 3 反	1 2 3 反	1 2 3 反	1 2 3 反			
三重 (三重県)	部位						0	0	△
	氏名勝敗	後藤	大西	大村	奥村	小川			
	氏名勝敗	□	△	□	□	□			

(第2試合)

チーム名	順序	先鋒	次鋒	中堅	副将	大将	勝者数	総本数	勝敗
岡崎商業 (愛知県)	勝敗氏名	□	○	□	○	□	2	4	○
	得点	中川	福田	後藤	犬塚	山田			
	得点		メコ		コ	メ			
	部位	1 2 3 反	1 2 3 反	1 2 3 反	1 2 3 反	1 2 3 反			
関商工 (岐阜県)	部位					▲	0	1	△
	氏名勝敗	大竹	櫻井	谷口	藤村	千田			
	氏名勝敗	□	△	□	△	□			

(第3試合)

チーム名	順序	先鋒	次鋒	中堅	副将	大将	勝者数	総本数	勝敗
白子 (三重県)	勝敗氏名	□	△	□	△	○	1	1	△
	得点	栗本	伊藤伶	吉田	伊藤直	鹿井			
	得点					コ			
	部位	1 2 3 反	1 2 3 反	1 2 3 反	1 2 3 反	1 2 3 反			
榛原 (静岡県)	部位		コ		コメ		2	3	○
	氏名勝敗	福田	高田	辻	久田	八木			
	氏名勝敗	□	○	□	○	△			

(第4試合)

チーム名	順序	先鋒	次鋒	中堅	副将	大将	勝者数	総本数	勝敗
高山西 (岐阜県)	勝敗氏名	○	○	○	○	○	5	7	○
	得点	小山	田中李	平田	横幕	岩佐			
	得点	メ	メメ	メ ▲	コ	コメ			
	部位	1 2 3 反	1 2 3 反	1 2 3 反	1 2 3 反	1 2 3 反			
西尾東 (愛知県)	部位						0	0	△
	氏名勝敗	近藤	杉浦文	磯村	杉浦由	山崎			
	氏名勝敗	△	△	△	△	△			

# 女子団体戦 予選リーグ 第4試合場

(第5試合)

チーム名	順序	先鋒	次鋒	中堅	副将	大将	勝者数	総本数	勝敗
岡崎商業 (愛知県)	勝敗氏名	□	△	□	○	△	1	1	△
	得点	中川	福田	後藤	犬塚	山田			
	点部	1 2 3 反	1 2 3 反	1 2 3 反	1 2 3 反	1 2 3 反	2	3	○
	位		メコ			メ			
三重 (三重県)	氏名勝敗	□	○	□	△	○	2	3	○
	得点	後藤	大西	大村	奥村	小川			

(第6試合)

チーム名	順序	先鋒	次鋒	中堅	副将	大将	勝者数	総本数	勝敗
磐田西 (静岡県)	勝敗氏名	△	□	○	○	□	2	3	○
	得点	山本	村松	田島	木ノ内	加藤			
	点部	1 2 3 反	1 2 3 反	1 2 3 反	1 2 3 反	1 2 3 反	1	2	△
	位	コメ							
関商工 (岐阜県)	氏名勝敗	○	□	△	△	□	1	2	△
	得点	大竹	櫻井	谷口	藤村	千田			

(第7試合)

チーム名	順序	先鋒	次鋒	中堅	副将	大将	勝者数	総本数	勝敗
白子 (三重県)	勝敗氏名	□	□	□	□	○	1	2	○
	得点	栗本	伊藤伶	吉田	伊藤直	鹿井			
	点部	1 2 3 反	1 2 3 反	1 2 3 反	1 2 3 反	1 2 3 反	0	0	△
	位								
西尾東 (愛知県)	氏名勝敗	□	□	□	□	△	0	0	△
	得点	近藤	杉浦文	磯村	杉浦由	山崎			

(第8試合)

チーム名	順序	先鋒	次鋒	中堅	副将	大将	勝者数	総本数	勝敗
高山西 (岐阜県)	勝敗氏名	□	△	○	□	□	1	1	△
	得点	小山	田中李	平田	横幕	岩佐			
	点部	1 2 3 反	1 2 3 反	1 2 3 反	1 2 3 反	1 2 3 反	1	2	○
	位		メメ						
榛原 (静岡県)	氏名勝敗	□	○	△	□	□	1	2	○
	得点	福田	高田	辻	久田	八木			

# 女子団体戦 予選リーグ 第4試合場

(第9試合)

チーム名	順序	先鋒	次鋒	中堅	副将	大将	勝者数	総本数	勝敗
磐田西 (静岡県)	勝敗氏名	○	□	□	○	△	2	2	○
	得点	コ			コ				
	点部	1 2 3 反	1 2 3 反	1 2 3 反	1 2 3 反	1 2 3 反			
岡崎商業 (愛知県)	順位					メ	1	1	△
	氏名勝敗	△	□	□	△	○			

(第10試合)

チーム名	順序	先鋒	次鋒	中堅	副将	大将	勝者数	総本数	勝敗
関商工 (岐阜県)	勝敗氏名	□	○	△	□	□	1	2	△
	得点		メ		コ				
	点部	1 2 3 反	1 2 3 反	1 2 3 反	1 2 3 反	1 2 3 反			
三重 (三重県)	順位			メメ	コ		1	3	○
	氏名勝敗	後藤	大西	大村	奥村	小川			

(第11試合)

チーム名	順序	先鋒	次鋒	中堅	副将	大将	勝者数	総本数	勝敗
西尾東 (愛知県)	勝敗氏名	□	□	□	△	△	0	1	△
	得点					メ			
	点部	1 2 3 反	1 2 3 反	1 2 3 反	1 2 3 反	1 2 3 反			
榛原 (静岡県)	順位				メメ	メメ	2	4	○
	氏名勝敗	福田	高田	辻	久田	八木			

(第12試合)

チーム名	順序	先鋒	次鋒	中堅	副将	大将	勝者数	総本数	勝敗
白子 (三重県)	勝敗氏名	△	△	△	△	□	0	0	△
	得点								
	点部	1 2 3 反	1 2 3 反	1 2 3 反	1 2 3 反	1 2 3 反			
高山西 (岐阜県)	順位	メメ	メ	ドメ	メメ		4	7	○
	氏名勝敗	小山	田中李	平田	横幕	岩佐			

# 女子団体戦 予選リーグ

1 組	校名 (県名・順位)	麗澤瑞浪	静岡市立	桑名	岡崎城西	勝点	勝者数	総本数	順位	代表
	麗澤瑞浪 (岐阜1)	△	○ 8 / 5	○ 5 / 3	○ 6 / 5	3	13	19	1	
	静岡市立 (静岡2)	△ 0 / 0	△	○ 2 / 1	○ 2 / 2	2	3	4	2	
	桑名 (三重3)	△ 0 / 0	△ 0 / 0	△	△ 0 / 0	0	0	0	4	
	岡崎城西 (愛知4)	△ 0 / 0	△ 0 / 0	○ 4 / 4	△	1	4	4	3	

2 組	校名 (県名・順位)	星城	津西	磐田東	中京	勝点	勝者数	総本数	順位	代表
	星城 (愛知1)	△	○ 2 / 2	○ 2 / 1	△ 1 / 1	2	4	5	2	
	津西 (三重2)	△ 0 / 0	△	○ 2 / 1	△ 0 / 0	1	1	2	3	
	磐田東 (静岡3)	△ 1 / 1	△ 1 / 1	△	△ 1 / 1	0	3	3	4	
	中京 (岐阜4)	○ 5 / 3	○ 1 / 1	○ 3 / 2	△	3	6	9	1	

3 組	校名 (県名・順位)	磐田西	岡崎商業	関商工	三重	勝点	勝者数	総本数	順位	代表
	磐田西 (静岡1)	△	○ 2 / 2	○ 3 / 2	○ 1 / 1	3	5	6	1	
	岡崎商業 (愛知2)	△ 1 / 1	△	○ 4 / 2	△ 1 / 1	1	4	6	3	
	関商工 (岐阜3)	△ 2 / 1	△ 1 / 0	△	△ 2 / 1	0	2	5	4	
	三重 (三重4)	△ 0 / 0	○ 3 / 2	○ 3 / 1	△	2	3	6	2	

4 組	校名 (県名・順位)	白子	高山西	西尾東	榛原	勝点	勝者数	総本数	順位	代表
	白子 (三重1)	△	△ 0 / 0	○ 2 / 1	△ 1 / 1	1	2	3	3	
	高山西 (岐阜2)	○ 7 / 4	△	○ 7 / 5	△ 1 / 1	2	10	15	2	
	西尾東 (愛知3)	△ 0 / 0	△ 0 / 0	△	△ 1 / 0	0	0	1	4	
	榛原 (静岡4)	○ 3 / 2	○ 2 / 1	○ 4 / 2	△	3	5	9	1	



# 女子団体 決勝トーナメント

## 決 勝

チーム名	順序	先鋒	次鋒	中堅	副将	大将	勝者数	総本数	勝敗	代表戦
麗澤瑞浪 (岐阜県)	勝敗	△	○	△	○	○	3	3	○	
	氏名	三好	高瀬	乗田	藤田	二宮				
	得点	▲	メ		メ	メ				
	点部	1 2 3 反	1 2 3 反	1 2 3 反	1 2 3 反	1 2 3 反				1 反
磐田西 (静岡県)	位	メ		メコ			2	3	△	
	氏名	山本	村松	田島	木ノ内	加藤				
	勝敗	○	△	○	△	△				

## 準決勝 第1試合場

チーム名	順序	先鋒	次鋒	中堅	副将	大将	勝者数	総本数	勝敗	代表戦
麗澤瑞浪 (岐阜県)	勝敗	○	□	△	○	□	2	2	○	
	氏名	三好	高瀬	乗田	藤田	二宮				
	得点	メ			コ					
	点部	1 2 3 反	1 2 3 反	1 2 3 反	1 2 3 反	1 2 3 反				1 反
中京 (岐阜県)	位			メ			1	1	△	
	氏名	出口	宮田	戸井田	北村	大畠				
	勝敗	△	□	○	△	□				

## 準決勝 第2試合場

チーム名	順序	先鋒	次鋒	中堅	副将	大将	勝者数	総本数	勝敗	代表戦
磐田西 (静岡県)	勝敗	□	○	○	□	○	3	5	○	
	氏名	山本	村松	田島	木ノ内	加藤				
	得点		メコ	メメ		メ				
	点部	1 2 3 反	1 2 3 反	1 2 3 反	1 2 3 反	1 2 3 反				1 反
星城 (愛知県)	位			メ			0	1	△	
	氏名	酒井	三治	新美	小川	磯貝				
	勝敗	□	△	△	□	△				

# 女子団体 決勝トーナメント

## 準々決勝 第1試合場 ①

チーム名	順序	先鋒	次鋒	中堅	副将	大将	勝者数	総本数	勝敗	代表戦
麗澤瑞浪 (岐阜県)	勝敗	□	○	□	□	○	2	4	○	
	氏名	三好	高瀬	乗田	藤田	二宮				
	得点部位		メメ			ドメ				
		1 2 3 反	1 2 3 反	1 2 3 反	1 2 3 反	1 2 3 反				1 反
三重 (三重県)	勝敗					▲	0	0	△	
	氏名	後藤	大西	大村	奥村	小川				
	得点部位		△	□	□	△				
		1 2 3 反	1 2 3 反	1 2 3 反	1 2 3 反	1 2 3 反				

## 準々決勝 第1試合場 ②

チーム名	順序	先鋒	次鋒	中堅	副将	大将	勝者数	総本数	勝敗	代表戦	
中京 (岐阜県)	勝敗	△	○	□	○	□	2	2	○		
	氏名	出口	宮田	戸井田	北村	大畠					
	得点部位		反		メ	▲					
		1 2 3 反	1 2 3 反	1 2 3 反	1 2 3 反	1 2 3 反				1 反	
高山西 (岐阜県)	勝敗						1	1	△		
	氏名	小山	田中	李平	田横	幕岩					佐
	得点部位	メ									
		1 2 3 反	1 2 3 反	1 2 3 反	1 2 3 反	1 2 3 反					

## 準々決勝 第2試合場 ③

チーム名	順序	先鋒	次鋒	中堅	副将	大将	勝者数	総本数	勝敗	代表戦
磐田西 (静岡県)	勝敗	○	○	○	□	□	3	3	○	
	氏名	山本	村松	田島	木ノ内	加藤				
	得点部位	メ	メ	コ						
		1 2 3 反	1 2 3 反	1 2 3 反	1 2 3 反	1 2 3 反				1 反
静岡市立 (静岡県)	勝敗						0	0	△	
	氏名	吉岡	宮坊	佐藤	残間	河村				
	得点部位	△	△	△	□	□				
		1 2 3 反	1 2 3 反	1 2 3 反	1 2 3 反	1 2 3 反				

## 準々決勝 第2試合場 ④

チーム名	順序	先鋒	次鋒	中堅	副将	大将	勝者数	総本数	勝敗	代表戦
榛原 (静岡県)	勝敗	□	○	△	□	△	1	2	△	
	氏名	福田	高田	辻	久田	八木				
	得点部位		メメ							
		1 2 3 反	1 2 3 反	1 2 3 反	1 2 3 反	1 2 3 反				1 反
星城 (愛知県)	勝敗						2	3	○	
	氏名	酒井	澤	新美	小川	磯貝				
	得点部位			メコ		メ				
		1 2 3 反	1 2 3 反	1 2 3 反	1 2 3 反	1 2 3 反				

# 男子個人戦

第 1 試 合 場																			
順位	選手名		成績												選手名				
			勝敗	反則				部位	延長	部位	反則						勝敗		
				1	2	3	4				1	2	3	1				2	3
1	佐藤 光 (麗澤瑞浪)	岐阜	△	▲						メ	メ					○	浜口 直己 (三重)	三重	
2	中村 駿太 (磐田西)	静岡	○					メ									△	村橋 諒 (豊明)	愛知
3	塚本 光 (浜名)	静岡	○					メ						▲			△	吉澤 正陽 (国府)	愛知
4	吉田 尚平 (麗澤瑞浪)	岐阜	○					メ	メ								△	和田 季純 (三重)	三重
5	塚本 薫 (浜名)	静岡	○	▲				メ	コ								△	早川 祥平 (常滑)	愛知
6	今井 聖人 (可児工業)	岐阜	△	▲						メ							○	吉岡 海斗 (津田学園)	三重
7	國井 俊佑 (長良)	岐阜	△					メ		メ	コ						○	三好 俊成 (三重)	三重
8	渡邊 史晃 (吉原)	静岡	○					メ									△	長屋 亮太 (愛工大名電)	愛知
9	浜口 直己 (三重)	三重	△							ツ							○	中村 駿太 (磐田西)	静岡
10	塚本 光 (浜名)	静岡	○					ド									△	吉田 尚平 (麗澤瑞浪)	岐阜
11	塚本 薫 (浜名)	静岡	○					メ	メ					▲			△	吉岡 海斗 (津田学園)	三重
12	三好 俊成 (三重)	三重	○					メ									△	渡邊 史晃 (吉原)	静岡
13	中村 駿太 (磐田西)	静岡	○					コ	コ								△	塚本 光 (浜名)	静岡
14	塚本 薫 (浜名)	静岡	○					コ						▲			△	三好 俊成 (三重)	三重
準決	中村 駿太 (磐田西)	静岡	○					メ									△	塚本 薫 (浜名)	静岡
決勝	中村 駿太 (磐田西)	静岡	○					メ									△	南波 拓磨 (麗澤瑞浪)	岐阜

第 2 試 合 場																			
順位	選手名		成績												選手名				
			勝敗	反則				部位	延長	部位	反則						勝敗		
				1	2	3	4				1	2	3	1				2	3
1	松井 勇真 (浜名)	静岡	○					コ									△	加藤 秀都 (中京)	岐阜
2	中川 裕太 (岡崎城西)	愛知	△							メ							○	増山 智之 (いなべ総合)	三重
3	大谷 勇貴 (向陽)	愛知	○					メ									△	川北 将秀 (津西)	三重
4	杉本 光平 (榛原)	静岡	△							メ							○	大橋 賢也 (麗澤瑞浪)	岐阜
5	佐藤 優介 (豊川)	愛知	○					メ									△	藤巻 高文 (鈴鹿高専)	三重
6	森 捷馬 (東海大翔洋)	静岡	△							コ				▲			○	南波 拓磨 (麗澤瑞浪)	岐阜
7	高塚 稜真 (浜松学院)	静岡	△							コ							○	田中 峻太 (中京)	岐阜
8	塚本 慎司 (岡崎城西)	愛知	△							コ							○	野地本 湊 (皇学館)	三重
9	松井 勇真 (浜名)	静岡	○					ド									△	増山 智之 (いなべ総合)	三重
10	大谷 勇貴 (向陽)	愛知	△							ド							○	大橋 賢也 (麗澤瑞浪)	岐阜
11	佐藤 優介 (豊川)	愛知	△							コ							○	南波 拓磨 (麗澤瑞浪)	岐阜
12	田中 峻太 (中京)	岐阜	△					コ		メ	メ						○	野地本 湊 (皇学館)	三重
13	松井 勇真 (浜名)	静岡	△							メ							○	大橋 賢也 (麗澤瑞浪)	岐阜
14	南波 拓磨 (麗澤瑞浪)	岐阜	○					ド	コ								△	野地本 湊 (皇学館)	三重
準決	大橋 賢也 (麗澤瑞浪)	岐阜	△							メ							○	南波 拓磨 (麗澤瑞浪)	岐阜

# 男子 個人 戦

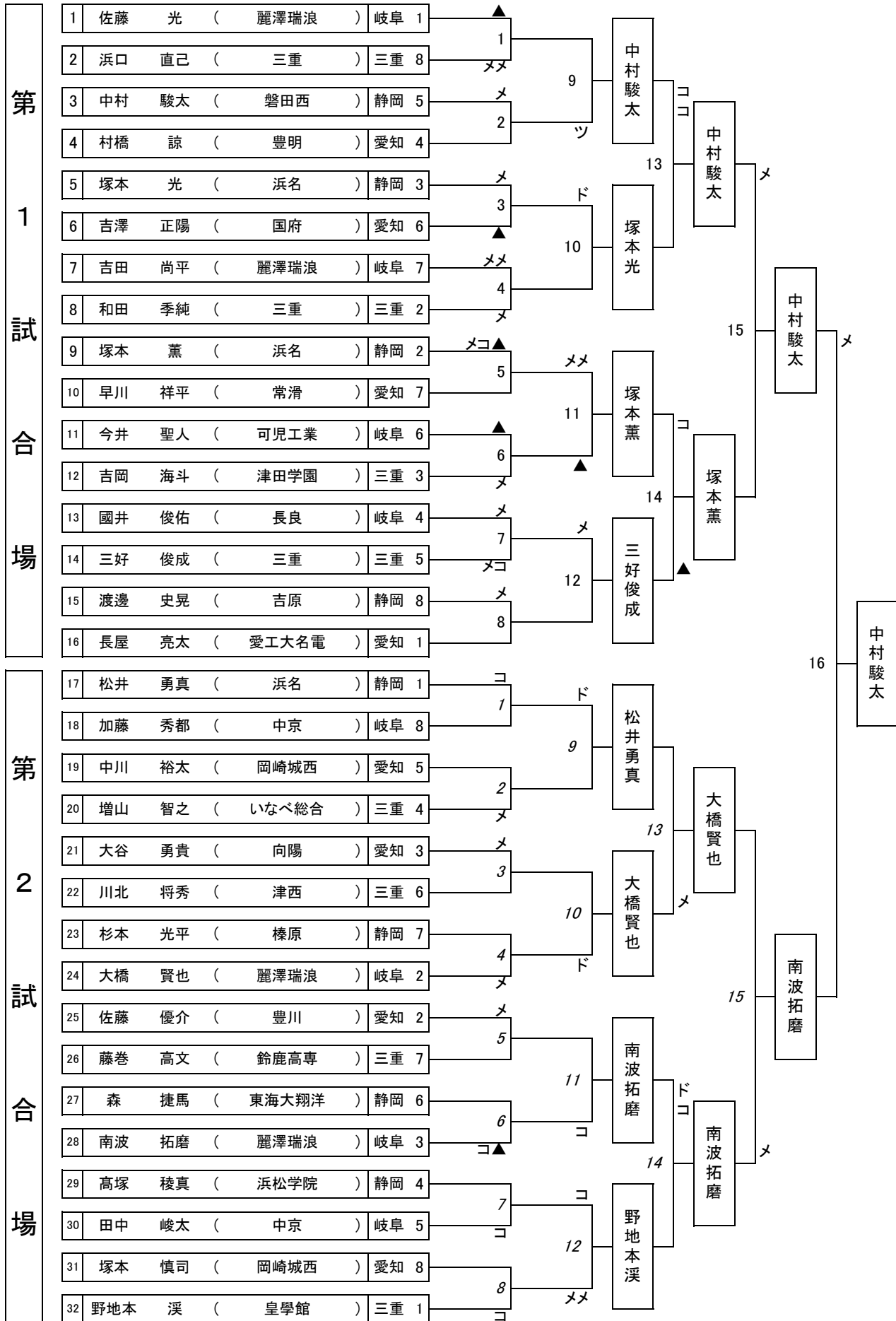

# 女子個人戦

## 第 3 試 合 場

順番	選手名		成績												選手名				
			勝敗	反則				部位	延長	部位	反則						勝敗		
				1	2	3	4				1	2	3	1				2	3
1	乗田 美紀 (麗澤瑞浪)	岐阜	○				メ										△	宮内 瑠菜 (桜丘)	愛知
2	久田 紬 (榛原)	静岡	○				メ										△	大村 美星 (三重)	三重
3	加藤 祐那 (磐田西)	静岡	○				コ										△	西村 博美 (久居農林)	三重
4	面田 真帆 (市岐阜商)	岐阜	△							メ							○	後藤 美織 (名経大市邨)	愛知
5	山本 愛 (磐田西)	静岡	○				コ										△	矢賀 愛 (津西)	三重
6	柘植 未来 (可児)	岐阜	○	▲			メ										△	新美 伶奈 (星城)	愛知
7	藤田 絢子 (麗澤瑞浪)	岐阜	○				メ										△	塚本 祐子 (国府)	愛知
8	小山 明有美 (沼津東)	静岡	△							メ							○	伊藤 祥夏 (津西)	三重
9	乗田 美紀 (麗澤瑞浪)	岐阜	○				コ										△	久田 紬 (榛原)	静岡
10	加藤 祐那 (磐田西)	静岡	○				メ										△	後藤 美織 (名経大市邨)	愛知
11	山本 愛 (磐田西)	静岡	○	▲			ツ										△	柘植 未来 (可児)	岐阜
12	藤田 絢子 (麗澤瑞浪)	岐阜	○				コ							▲			△	伊藤 祥夏 (津西)	三重
13	乗田 美紀 (麗澤瑞浪)	岐阜	○				メ										△	加藤 祐那 (磐田西)	静岡
14	山本 愛 (磐田西)	静岡	△							メ							○	藤田 絢子 (麗澤瑞浪)	岐阜
準決	乗田 美紀 (麗澤瑞浪)	岐阜	△	▲						メ							○	藤田 絢子 (麗澤瑞浪)	岐阜
決勝	藤田 絢子 (麗澤瑞浪)	岐阜	○				メ										△	片山 果沙稀 (麗澤瑞浪)	岐阜

## 第 4 試 合 場

順番	選手名		成績												選手名				
			勝敗	反則				部位	延長	部位	反則						勝敗		
				1	2	3	4				1	2	3	1				2	3
1	風岡 里奈 (吉原)	静岡	△							ド							○	三宅 菜月 (麗澤瑞浪)	岐阜
2	小川 詩織 (三重)	三重	○				メ										△	酒井 偲 (星城)	愛知
3	後藤 万知子 (三重)	三重	○				メ										△	加藤 妃南子 (名経大市邨)	愛知
4	河村 安紀子 (静岡市立)	静岡	△							コ	メ						○	鳥山 佳菜美 (麗澤瑞浪)	岐阜
5	北川 桃子 (鈴鹿)	三重	△							コ							○	和田 恵里 (名経大市邨)	愛知
6	八木 朝子 (榛原)	静岡	△							ド							○	片山 果沙稀 (麗澤瑞浪)	岐阜
7	木ノ内 佑佳 (磐田西)	静岡	○				コ										△	山之下 夏未 (斐太)	岐阜
8	伊藤 恵 (鈴鹿高専)	三重	△							メ	メ						○	山田 絵里華 (岡崎商業)	愛知
9	三宅 菜月 (麗澤瑞浪)	岐阜	○				メ										△	小川 詩織 (三重)	三重
10	後藤 万知子 (三重)	三重	△							メ	メ						○	鳥山 佳菜美 (麗澤瑞浪)	岐阜
11	和田 恵里 (名経大市邨)	愛知	△							メ							○	片山 果沙稀 (麗澤瑞浪)	岐阜
12	木ノ内 佑佳 (磐田西)	静岡	○				コ								▲		△	山田 絵里華 (岡崎商業)	愛知
13	三宅 菜月 (麗澤瑞浪)	岐阜	△							メ	メ						○	鳥山 佳菜美 (麗澤瑞浪)	岐阜
14	片山 果沙稀 (麗澤瑞浪)	岐阜	○				メ										△	木ノ内 佑佳 (磐田西)	静岡
準決	鳥山 佳菜美 (麗澤瑞浪)	岐阜	△	▲			メ			コ	メ						○	片山 果沙稀 (麗澤瑞浪)	岐阜

# 女 子 個 人 戦

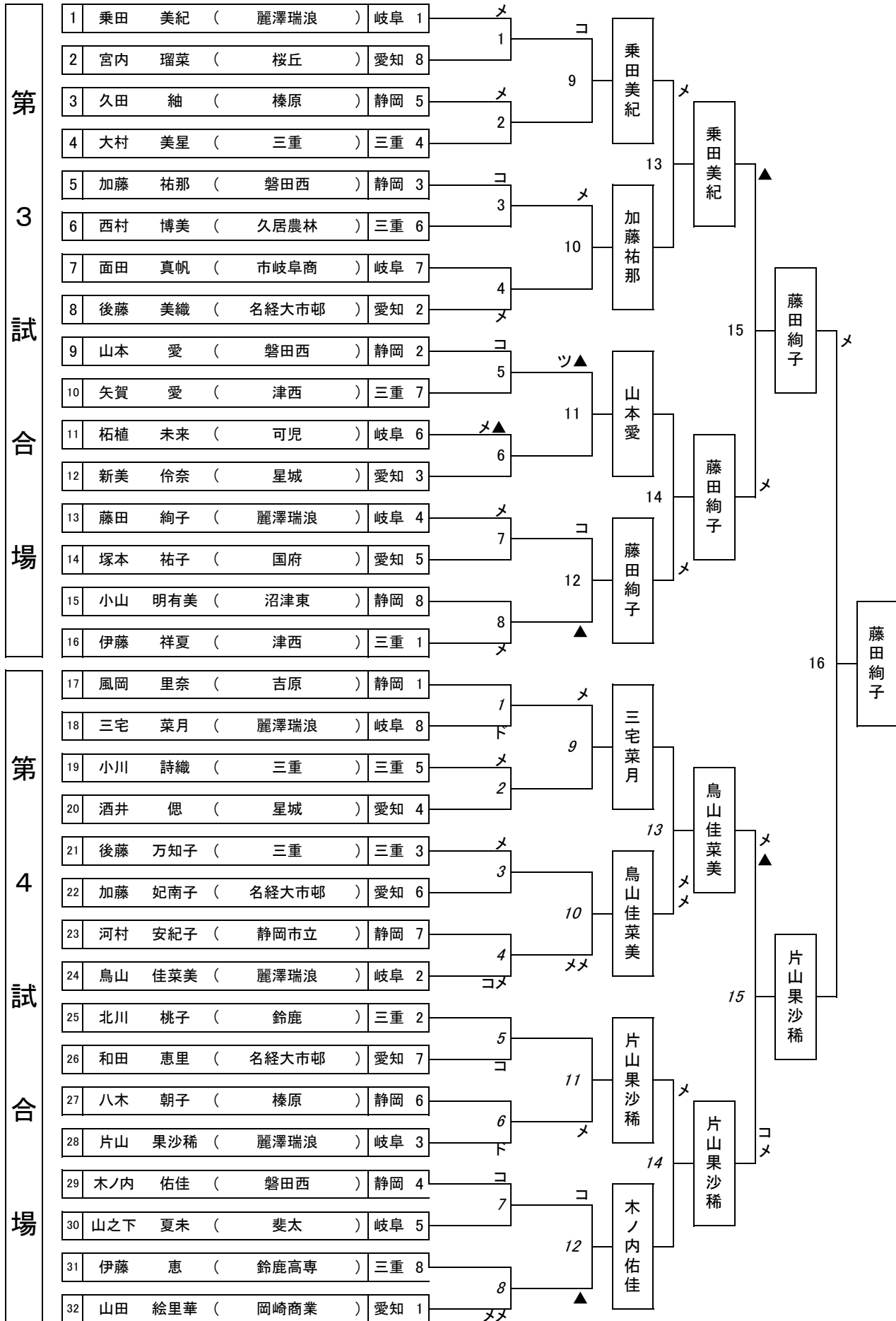

# 男子 団 体 戦

優 勝	麗 澤 瑞 浪 高 等 学 校	岐 阜
準 優 勝	桜 丘 高 等 学 校	愛 知
三 位	皇 學 館 高 等 学 校	三 重
三 位	磐 田 西 高 等 学 校	静 岡

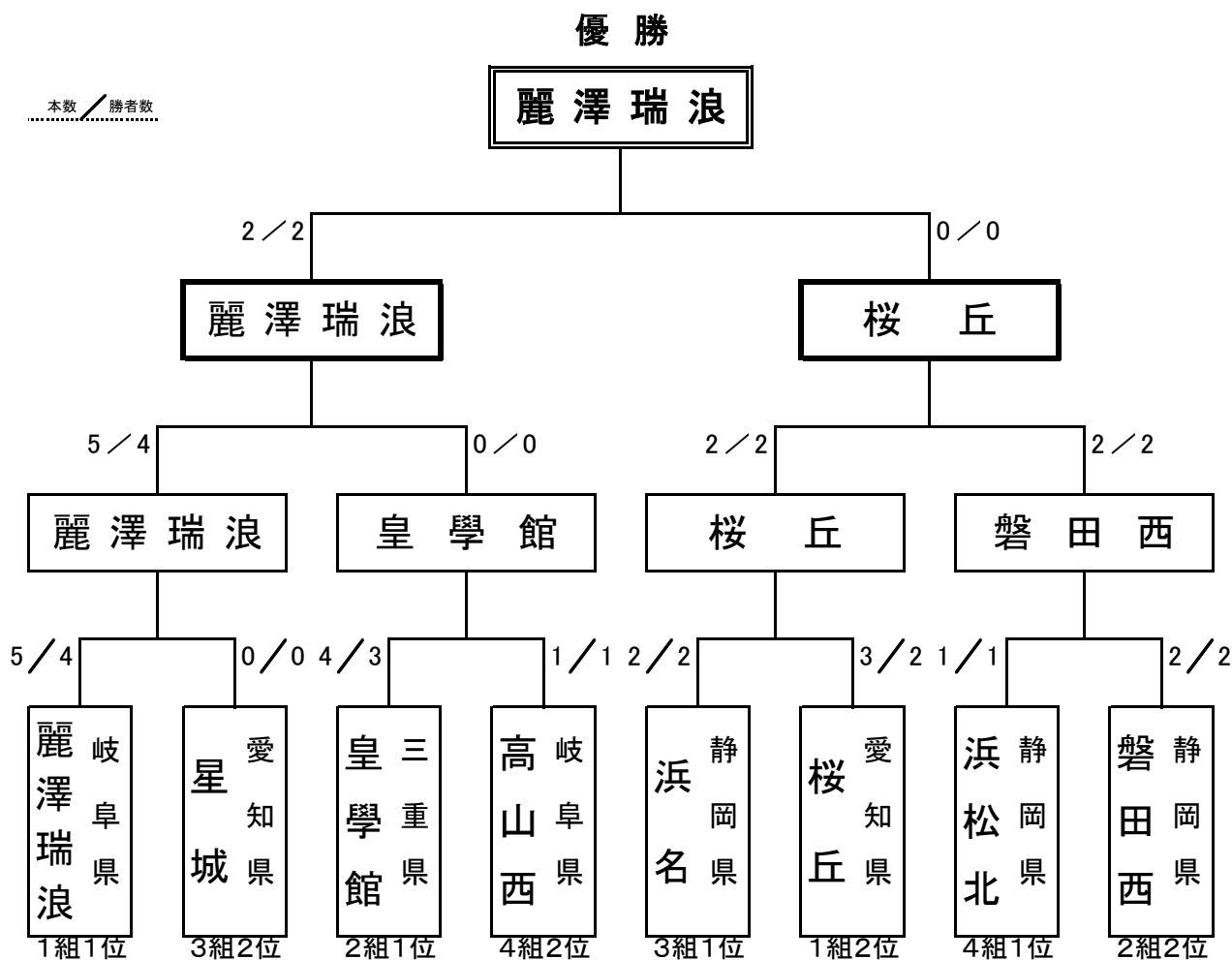

# 女子団体戦

優勝	麗澤瑞浪高等学校	岐阜
準優勝	磐田西高等学校	静岡
三位	中京高等学校	岐阜
三位	星城高等学校	愛知

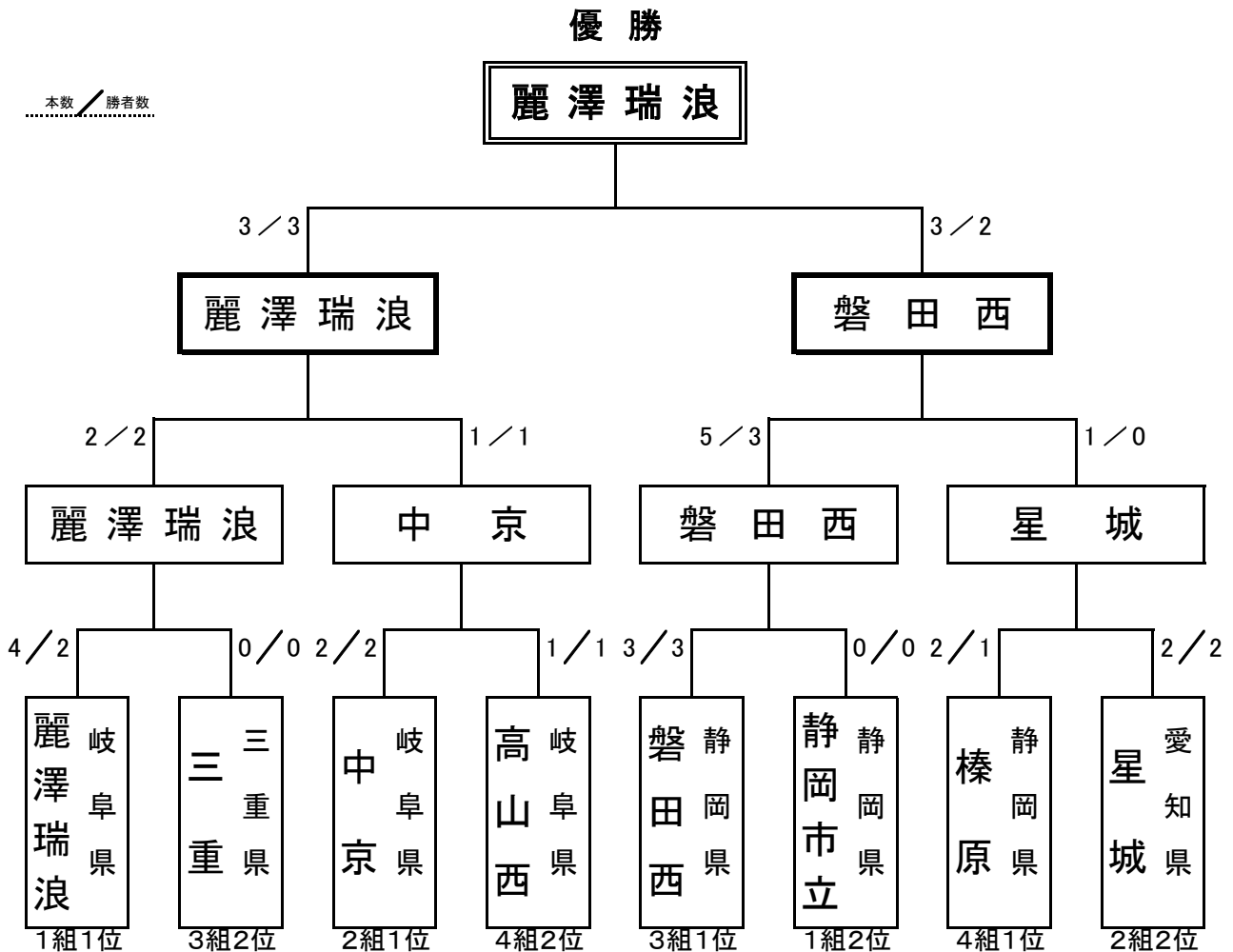



## 男子個人戦

一位	中村駿太	磐田西	静岡
二位	南波拓磨	麗澤瑞浪	岐阜
三位	塚本薫	浜名	静岡
三位	大橋賢也	麗澤瑞浪	岐阜
五位	塚本光	浜名	静岡
五位	三好俊成	三重	三重
五位	松井勇真	浜名	静岡
五位	野地本溪	皇學館	三重

## 女子個人戦

一位	藤田絢子	麗澤瑞浪	岐阜
二位	片山果沙稀	麗澤瑞浪	岐阜
三位	乗田美紀	麗澤瑞浪	岐阜
三位	鳥山佳菜美	麗澤瑞浪	岐阜
五位	加藤祐那	磐田西	静岡
五位	山本愛	磐田西	静岡
五位	三宅菜月	麗澤瑞浪	岐阜
五位	木ノ内佑佳	磐田西	静岡

第 59 回 東海高等学校総合体育大会

# 剣道競技

期 日 平成 24 年 6 月 16 日 (土) 12 時 30 分  
6 月 17 日 (日) 9 時 50 分

会 場 関市総合体育館

## 団体戦公式記録

第 59 回 東海高等学校総合体育大会

# 剣道競技

期 日 平成 24 年 6 月 16 日 (土) 12 時 30 分  
6 月 17 日 (日) 9 時 50 分

会 場 関市総合体育館

## 個人戦公式記録