

第 58 回 東海高等学校総合体育大会

剣道競技

期 日 平成 23 年 6 月 18 日 (土) 12 時 30 分
6 月 19 日 (日) 9 時 10 分

会 場 静岡市北部体育館

個人戦公式記録

男子個人戦

一位	照山将太	中京	岐阜
二位	木部友奨	飛龍	静岡
三位	塚本薫	浜名	静岡
三位	南波拓磨	麗澤瑞浪	岐阜
五位	榊原竜之介	西尾東	愛知
五位	高柳周	磐田東	静岡
五位	桂川征大	中京	岐阜
五位	近藤俊彦	岡崎城西	愛知

女子個人戦

一位	二宮恭子	麗澤瑞浪	岐阜
二位	和田彩華	中京	岐阜
三位	高柳光沙	磐田西	静岡
三位	山本愛	磐田西	静岡
五位	伊藤優里	名経大市邨	愛知
五位	三好絢女	麗澤瑞浪	岐阜
五位	坂口恵梨華	三重	三重
五位	西ヶ谷葉月	静岡東	静岡

男子個人戦

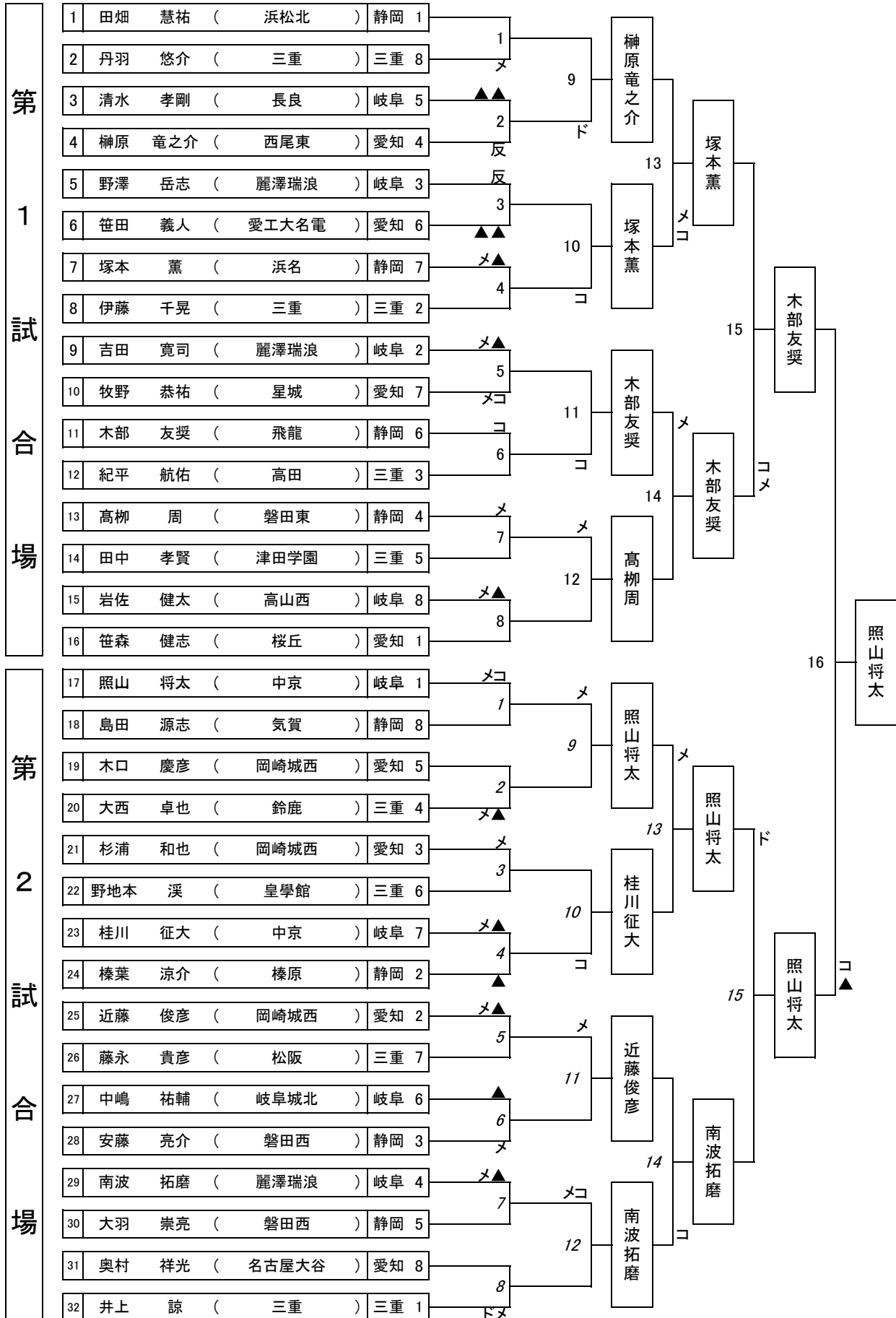

男子個人戦

第 1 試合場																							
順番	選手名			成績																選手名			
				勝敗	反則				部位			延長	部位			反則							勝敗
					1	2	3	4	1	2	3		1	2	3	1	2	3	4				
1	田畑 慧祐 (浜松北)	静岡	△													メ				○	丹羽 悠介 (三重)	三重	
2	清水 孝剛 (長良)	岐阜	△	▲	▲							●	反							○	榊原 竜之介 (西尾東)	愛知	
3	野澤 岳志 (麗澤瑞浪)	岐阜	○					反				●						▲	▲	△	笹田 義人 (愛工大名電)	愛知	
4	塚本 薫 (浜名)	静岡	○	▲				メ												△	伊藤 千晃 (三重)	三重	
5	吉田 寛司 (麗澤瑞浪)	岐阜	△	▲					メ			●	メ	コ						○	牧野 恭祐 (星城)	愛知	
6	木部 友奨 (飛龍)	静岡	○						コ			●								△	紀平 航佑 (高田)	三重	
7	高柳 周 (磐田東)	静岡	○					メ				●								△	田中 孝賢 (津田学園)	三重	
8	岩佐 健太 (高山西)	岐阜	○	▲				メ				●								△	笹森 健志 (桜丘)	愛知	
9	丹羽 悠介 (三重)	三重	△									●	ド							○	榊原 竜之介 (西尾東)	愛知	
10	野澤 岳志 (麗澤瑞浪)	岐阜	△										コ							○	塚本 薫 (浜名)	静岡	
11	牧野 恭祐 (星城)	愛知	△										コ							○	木部 友奨 (飛龍)	静岡	
12	高柳 周 (磐田東)	静岡	○					メ				●								△	岩佐 健太 (高山西)	岐阜	
13	榊原 竜之介 (西尾東)	愛知	△										メ	コ						○	塚本 薫 (浜名)	静岡	
14	木部 友奨 (飛龍)	静岡	○					メ												△	高柳 周 (磐田東)	静岡	
準決	塚本 薫 (浜名)	静岡	△										コ	メ						○	木部 友奨 (飛龍)	静岡	
決勝	木部 友奨 (飛龍)	静岡	△										コ					▲		○	照山 将太 (中京)	岐阜	

第 2 試合場																							
順番	選手名			成績																選手名			
				勝敗	反則				部位			延長	部位			反則							勝敗
					1	2	3	4	1	2	3		1	2	3	1	2	3	4				
1	照山 将太 (中京)	岐阜	○					メ	コ											△	島田 源志 (気賀)	静岡	
2	木口 慶彦 (岡崎城西)	愛知	△									●	メ					▲		○	大西 卓也 (鈴鹿)	三重	
3	杉浦 和也 (岡崎城西)	愛知	○					メ				●								△	野地本 湊 (皇学館)	三重	
4	桂川 征大 (中京)	岐阜	○	▲				メ				●						▲		△	榛葉 涼介 (榛原)	静岡	
5	近藤 俊彦 (岡崎城西)	愛知	○	▲				メ				●								△	藤永 貴彦 (松阪)	三重	
6	中嶋 祐輔 (岐阜城北)	岐阜	△	▲									メ							○	安藤 亮介 (磐田西)	静岡	
7	南波 拓磨 (麗澤瑞浪)	岐阜	○	▲				メ				●								△	大羽 崇亮 (磐田西)	静岡	
8	奥村 祥光 (名古屋大谷)	愛知	△										ド	メ						○	井上 諒 (三重)	三重	
9	照山 将太 (中京)	岐阜	○					メ												△	大西 卓也 (鈴鹿)	三重	
10	杉浦 和也 (岡崎城西)	愛知	△									●	コ							○	桂川 征大 (中京)	岐阜	
11	近藤 俊彦 (岡崎城西)	愛知	○					メ												△	安藤 亮介 (磐田西)	静岡	
12	南波 拓磨 (麗澤瑞浪)	岐阜	○					メ	コ											△	井上 諒 (三重)	三重	
13	照山 将太 (中京)	岐阜	○					メ												△	桂川 征大 (中京)	岐阜	
14	近藤 俊彦 (岡崎城西)	愛知	△									●	コ							○	南波 拓磨 (麗澤瑞浪)	岐阜	
準決	照山 将太 (中京)	岐阜	○									●								△	南波 拓磨 (麗澤瑞浪)	岐阜	

女 子 個 人 戦

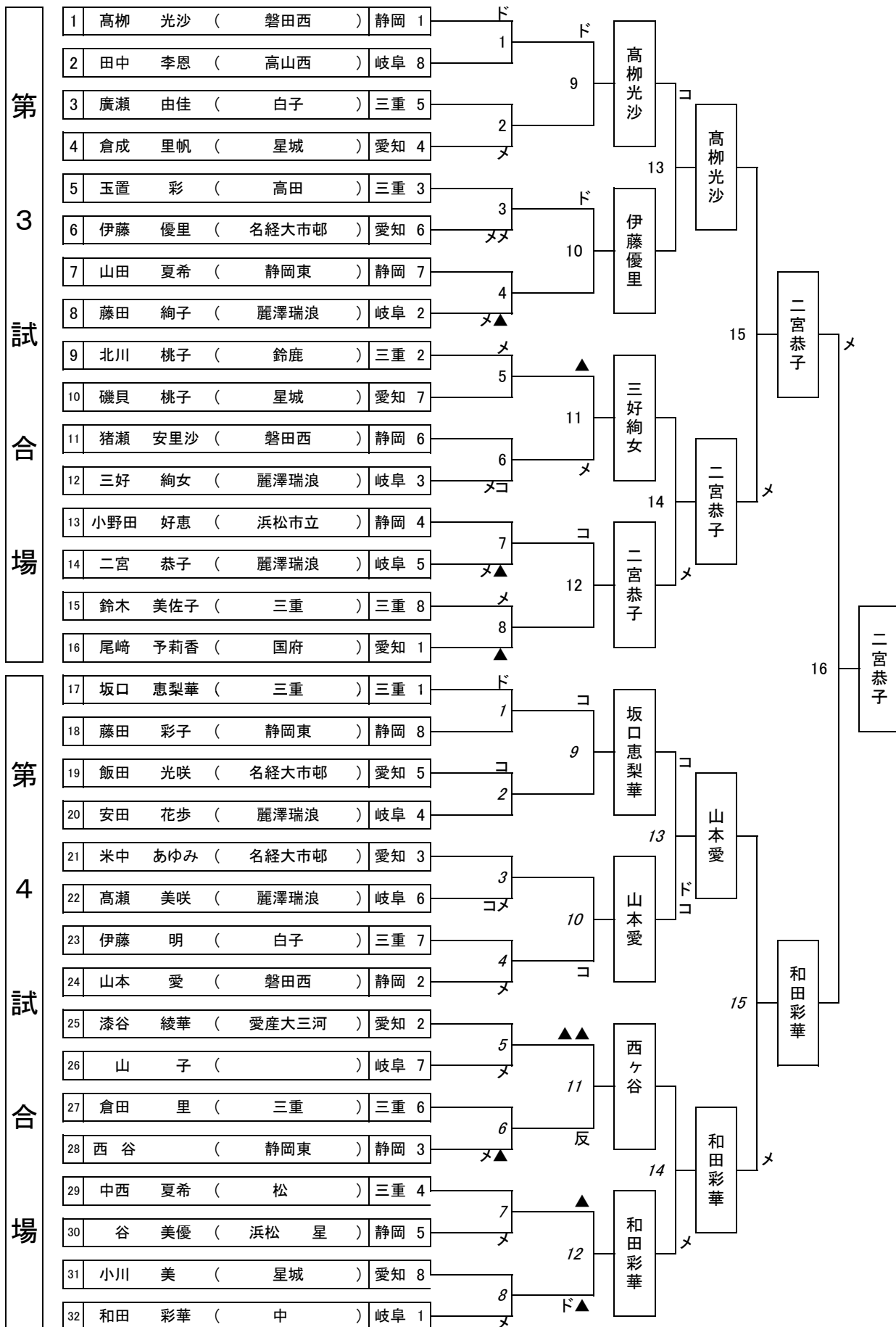

女子個人戦

第 3 試合場																				
順番	選手名			成績												選手名				
				勝敗	反則				部位	延長	部位	反則								勝敗
					1	2	3	4				1	2	3	1					
1	高柳 光沙 (磐田西)	静岡	○					ド		●								△	田中 李恩 (高山西)	岐阜
2	廣瀬 由佳 (白子)	三重	△							●	メ							○	倉成 里帆 (星城)	愛知
3	玉置 彩 (高田)	三重	△								メ	メ						○	伊藤 優里 (名経大市邨)	愛知
4	山田 夏希 (静岡東)	静岡	△							●	メ		▲					○	藤田 絢子 (麗澤瑞浪)	岐阜
5	北川 桃子 (鈴鹿)	三重	○					メ		●								△	磯貝 桃子 (星城)	愛知
6	猪瀬 安里沙 (磐田西)	静岡	△								メ	コ						○	三好 絢女 (麗澤瑞浪)	岐阜
7	小野田 好恵 (浜松市立)	静岡	△							●	メ		▲					○	二宮 恭子 (麗澤瑞浪)	岐阜
8	鈴木 美佐子 (三重)	三重	○					メ					▲					△	尾崎 予莉香 (国府)	愛知
9	高柳 光沙 (磐田西)	静岡	○					ド		●								△	倉成 里帆 (星城)	愛知
10	伊藤 優里 (名経大市邨)	愛知	○					ド		●								△	藤田 絢子 (麗澤瑞浪)	岐阜
11	北川 桃子 (鈴鹿)	三重	△	▲						●	メ							○	三好 絢女 (麗澤瑞浪)	岐阜
12	二宮 恭子 (麗澤瑞浪)	岐阜	○					コ		●								△	鈴木 美佐子 (三重)	三重
13	高柳 光沙 (磐田西)	静岡	○					コ		●								△	伊藤 優里 (名経大市邨)	愛知
14	三好 絢女 (麗澤瑞浪)	岐阜	△							●	メ							○	二宮 恭子 (麗澤瑞浪)	岐阜
準決	高柳 光沙 (磐田西)	静岡	△							●	メ							○	二宮 恭子 (麗澤瑞浪)	岐阜
決勝	二宮 恭子 (麗澤瑞浪)	岐阜	○					メ		●								△	和田 彩華 (中京)	岐阜

第 4 試合場																				
順番	選手名			成績												選手名				
				勝敗	反則				部位	延長	部位	反則								勝敗
					1	2	3	4				1	2	3	1					
1	坂口 恵梨華 (三重)	三重	○					ド		●								△	藤田 彩子 (静岡東)	静岡
2	飯田 光咲 (名経大市邨)	愛知	○					コ		●								△	安田 花歩 (麗澤瑞浪)	岐阜
3	米中 あゆみ (名経大市邨)	愛知	△								コ	メ						○	高瀬 美咲 (麗澤瑞浪)	岐阜
4	伊藤 明 (白子)	三重	△								メ							○	山本 愛 (磐田西)	静岡
5	漆谷 綾華 (愛産大三河)	愛知	△							●	メ							○	杉山 康子 (加茂)	岐阜
6	倉田 笑里 (三重)	三重	△							●	メ		▲					○	西ヶ谷 葉月 (静岡東)	静岡
7	中西 夏希 (松阪)	三重	△							●	メ							○	森谷 美優 (浜松海の星)	静岡
8	小川 美玲 (星城)	愛知	△							●	メ							○	和田 彩華 (中京)	岐阜
9	坂口 恵梨華 (三重)	三重	○					コ		●								△	飯田 光咲 (名経大市邨)	愛知
10	高瀬 美咲 (麗澤瑞浪)	岐阜	△							●	コ							○	山本 愛 (磐田西)	静岡
11	杉山 康子 (加茂)	岐阜	△	▲	▲						反							○	西ヶ谷 葉月 (静岡東)	静岡
12	森谷 美優 (浜松海の星)	静岡	△	▲						●	ド		▲					○	和田 彩華 (中京)	岐阜
13	坂口 恵梨華 (三重)	三重	△					コ			ド	コ						○	山本 愛 (磐田西)	静岡
14	西ヶ谷 葉月 (静岡東)	静岡	△							●	メ							○	和田 彩華 (中京)	岐阜
準決	山本 愛 (磐田西)	静岡	△							●	メ							○	和田 彩華 (中京)	岐阜

第 58 回 東海高等学校総合体育大会

剣道競技

期 日 平成 23 年 6 月 18 日 (土) 12 時 30 分
6 月 19 日 (日) 9 時 10 分

会 場 静岡市北部体育館

団体戦公式記録

男 子 団 体 戦

優 勝	麗 澤 瑞 浪 高 等 学 校	岐 阜
準 優 勝	浜 名 高 等 学 校	静 岡
三 位	磐 田 西 高 等 学 校	静 岡
三 位	中 京 高 等 学 校	岐 阜

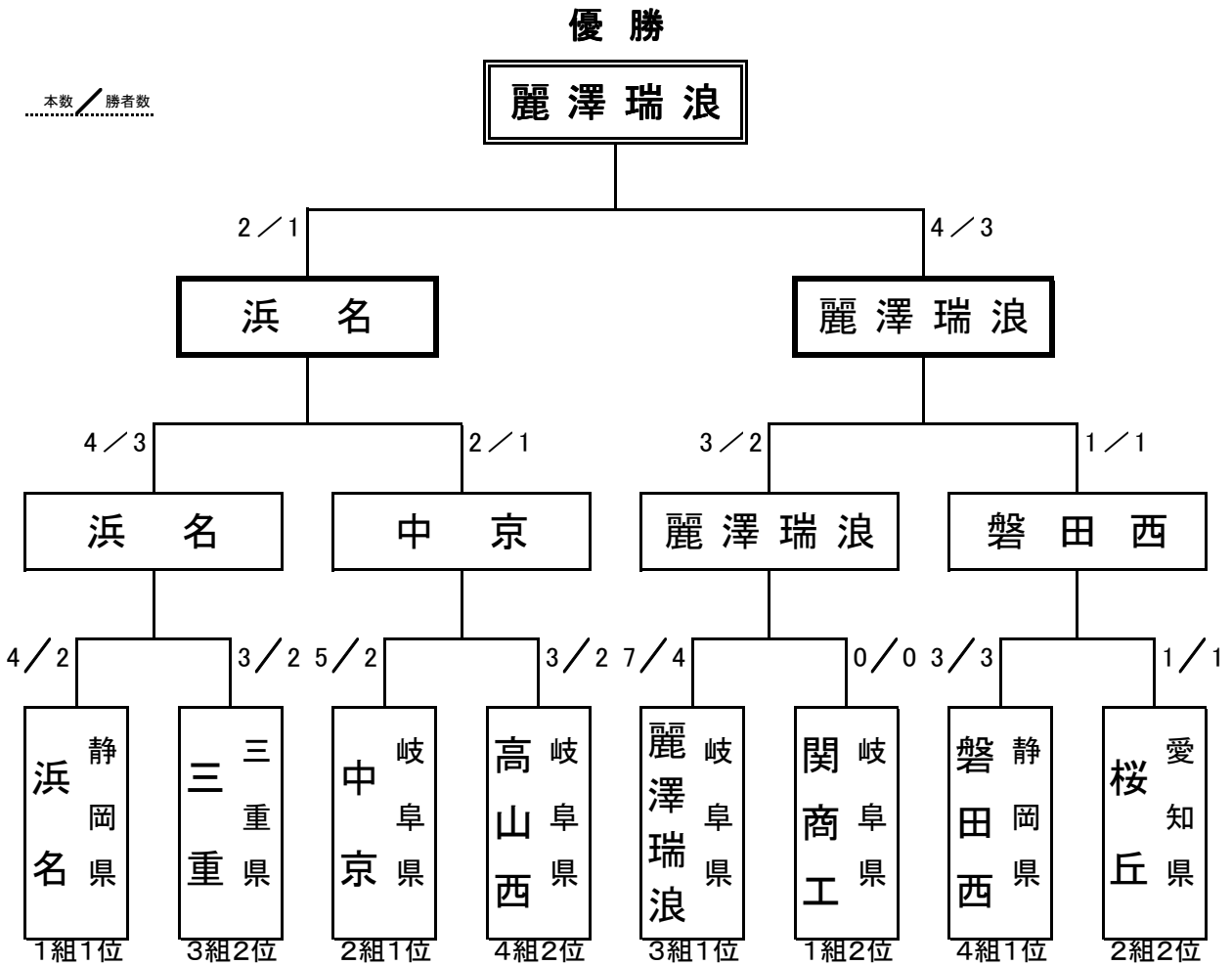

男子団体戦 決勝トーナメント

決 勝

チーム名	順序	先 鋒	次 鋒	中 堅	副 将	大 将	勝者数	総本数	勝 敗	代表戦
浜 名 (静 岡 県)	勝敗	△	△	△	□	○	1	2	△	
	氏名	加 藤	手 塚	塚 本 光	塚 本 薫	内 山				
	得点					ドメ				
	点部	1 2 3 反	1 2 3 反	1 2 3 反	1 2 3 反	1 2 3 反				1 反
麗 澤 瑞 浪 (岐 阜 県)	位	コ	メコ	メ			3	4	○	
	氏名	南 波	佐 藤	富 永	野 沢	吉 田				
	勝敗	○	○	○	□	△				

準決勝 第1試合場

チーム名	順序	先 鋒	次 鋒	中 堅	副 将	大 将	勝者数	総本数	勝 敗	代表戦
浜 名 (静 岡 県)	勝敗	□	△	○	○	○	3	4	○	
	氏名	加 藤	手 塚	塚 本 光	塚 本 薫	内 山				
	得点			メ	メ	ドメ				
	点部	1 2 3 反	1 2 3 反	1 2 3 反	1 2 3 反	1 2 3 反				1 反
中 京 (岐 阜 県)	位		コ			メ	1	2	△	
	氏名	森 永	橋 爪	與 佐 岡	桂 川	照 山				
	勝敗	□	○	△	△	△				

準決勝 第2試合場

チーム名	順序	先 鋒	次 鋒	中 堅	副 将	大 将	勝者数	総本数	勝 敗	代表戦
麗 澤 瑞 浪 (岐 阜 県)	勝敗	△	○	○	□	□	2	3	○	
	氏名	南 波	佐 藤	富 永	野 沢	吉 田				
	得点		メメ	コ						
	点部	1 2 3 反	1 2 3 反	1 2 3 反	1 2 3 反	1 2 3 反				1 反
磐 田 西 (静 岡 県)	位						1	1	△	
	氏名	杉 澤	小 泉	安 藤	大 羽	中 村				
	勝敗	○	△	△	□	□				

男子団体戦 決勝トーナメント

準々決勝 第1試合場 ①

チーム名	順序	先鋒	次鋒	中堅	副将	大将	勝者数	総本数	勝敗	代表戦
浜名 (静岡県)	勝敗	□	○	○	△	△	2	4	○	
	氏名	加藤	手塚	塚本光	塚本薫	内山				
	得点		メメ	メド						
三重 (三重県)	勝敗	□	△	△	○	○	2	3	△	
	氏名	丹羽	伊藤	田中	松田	井上				
	得点			メ	コ	メ				
		1 2 3 反	1 2 3 反	1 2 3 反	1 2 3 反	1 2 3 反				
部位										

準々決勝 第1試合場 ②

チーム名	順序	先鋒	次鋒	中堅	副将	大将	勝者数	総本数	勝敗	代表戦
中京 (岐阜県)	勝敗	△	○	△	○	□	2	5	○	
	氏名	森永	橋爪	與佐岡	桂川	照山				
	得点	ド	ココ		メメ					
高山西 (岐阜県)	勝敗	○	△	○	△	□	2	3	△	
	氏名	飯山	内村	玉井	岩佐	紺谷				
	得点			メ						
		1 2 3 反	1 2 3 反	1 2 3 反	1 2 3 反	1 2 3 反				
部位										

準々決勝 第2試合場 ③

チーム名	順序	先鋒	次鋒	中堅	副将	大将	勝者数	総本数	勝敗	代表戦
麗澤瑞浪 (岐阜県)	勝敗	○	○	○	□	○	4	7	○	
	氏名	南波	佐藤	富永	野沢	吉田				
	得点	メコ	メメ	コ		コメ				
関商工 (岐阜県)	勝敗	△	△	△	□	△	0	0	△	
	氏名	松岡	山下	池戸	今瀬	辻				
	得点									
		1 2 3 反	1 2 3 反	1 2 3 反	1 2 3 反	1 2 3 反				
部位										

準々決勝 第2試合場 ④

チーム名	順序	先鋒	次鋒	中堅	副将	大将	勝者数	総本数	勝敗	代表戦
磐田西 (静岡県)	勝敗	○	△	○	○	□	3	3	○	
	氏名	杉澤	飯田	安藤	大羽	中村				
	得点	コ		コ	ド					
桜丘 (愛知県)	勝敗	△	○	△	△	□	1	1	△	
	氏名	横田	井上	笹森	藤原	田村				
	得点		メ							
		1 2 3 反	1 2 3 反	1 2 3 反	1 2 3 反	1 2 3 反				
部位										

男子団体戦 予選リーグ

1 組	校名(県名・順位)	浜名	津田学園	関商工	名古屋大谷	勝点	勝者数	総本数	順位	代表
	浜名(静岡1)		○ 5 / 3	○ 4 / 2	○ 9 / 5	3	10	18	1	
	津田学園(三重2)	△ 1 / 1		△ 0 / 0	○ 7 / 4	1	5	8	3	
	関商工(岐阜3)	△ 2 / 1	○ 4 / 3		○ 6 / 2	2	6	12	2	
	名古屋大谷(愛知4)	△ 0 / 0	△ 1 / 0	△ 3 / 0		0	0	4	4	

2 組	校名(県名・順位)	桜丘	中京	津西	気賀	勝点	勝者数	総本数	順位	代表
	桜丘(愛知1)		△ 2 / 1	○ 3 / 2	○ 6 / 3	2	6	11	2	
	中京(岐阜2)	○ 4 / 2		○ 2 / 1	○ 6 / 4	3	7	12	1	
	津西(三重3)	△ 2 / 1	△ 1 / 1		○ 2 / 1	1	3	5	3	
	気賀(静岡4)	△ 1 / 0	△ 1 / 0	△ 1 / 1		0	1	3	4	

3 組	校名(県名・順位)	三重	愛工大名電	東海大翔洋	麗澤瑞浪	勝点	勝者数	総本数	順位	代表
	三重(三重1)		○ 4 / 2	○ 3 / 3	△ 1 / 1	2	6	8	2	
	愛工大名電(愛知2)	△ 1 / 0		○ 5 / 3	△ 1 / 0	1	3	7	3	
	東海大翔洋(静岡3)	△ 1 / 1	△ 0 / 0		△ 1 / 1	0	2	2	4	
	麗澤瑞浪(岐阜4)	○ 7 / 4	○ 3 / 2	○ 7 / 4		3	10	17	1	

4 組	校名(県名・順位)	高山西	磐田西	星城	高田	勝点	勝者数	総本数	順位	代表
	高山西(岐阜1)		△ 1 / 1	□ 1 / 1	○ 5 / 3	1.5	5	7	2	
	磐田西(静岡2)	○ 2 / 2		○ 4 / 3	○ 4 / 3	3	8	10	1	
	星城(愛知3)	□ 1 / 1	△ 0 / 0		○ 2 / 1	1.5	2	3	3	
	高田(三重4)	△ 0 / 0	△ 2 / 1	△ 1 / 1		0	2	3	4	

男子団体戦 予選リーグ 第1試合場

(第1試合)

チーム名	順序	先鋒	次鋒	中堅	副将	大将	勝者数	総本数	勝敗
浜名 (静岡県)	勝敗	○	○	○	○	○	5	9	○
	氏名	加藤	手塚	塚本光	塚本薫	内山			
	得点	メ	コメ	ドメ	メコ	メメ			
	点部	1 2 3 反	1 2 3 反	1 2 3 反	1 2 3 反	1 2 3 反	0	0	△
名古屋大谷 (愛知県)	位置								
	氏名	久野	奥田	酒井	細江	奥村			
	勝敗	△	△	△	△	△			

(第2試合)

チーム名	順序	先鋒	次鋒	中堅	副将	大将	勝者数	総本数	勝敗
津田学園 (三重県)	勝敗	△	□	□	△	△	0	0	△
	氏名	田中	藤田	植田	和田	萩尾			
	得点								
	点部	1 2 3 反	1 2 3 反	1 2 3 反	1 2 3 反	1 2 3 反	3	4	○
関商工 (岐阜県)	位置	メ			メ	メメ			
	氏名	松岡	山下	池戸	今瀬	辻			
	勝敗	○	□	□	○	○			

(第3試合)

チーム名	順序	先鋒	次鋒	中堅	副将	大将	勝者数	総本数	勝敗
桜丘 (愛知県)	勝敗	○	□	○	○	□	3	6	○
	氏名	横田	井上	笹森	藤原	田村			
	得点	メコ	コ	ド	メメ				
	点部	1 2 3 反	1 2 3 反	1 2 3 反	1 2 3 反	1 2 3 反	0	1	△
気賀 (静岡県)	位置		メ						
	氏名	本橋	柴山	柳瀬	坂田	島田			
	勝敗	△	□	△	△	□			

(第4試合)

チーム名	順序	先鋒	次鋒	中堅	副将	大将	勝者数	総本数	勝敗
中京 (岐阜県)	勝敗	○	□	□	△	□	1	2	○
	氏名	森永	橋爪	與佐岡	森永	照山			
	得点	メコ							
	点部	1 2 3 反	1 2 3 反	1 2 3 反	1 2 3 反	1 2 3 反	1	1	△
津西 (三重県)	位置				メ				
	氏名	阪井	橋本	西田	山本	川北			
	勝敗	△	□	□	○	□			

男子団体戦 予選リーグ 第1試合場

(第5試合)

チーム名	順序	先鋒	次鋒	中堅	副将	大将	勝者数	総本数	勝敗
浜名 (静岡県)	勝敗	□	□	○	○	△	2	4	○
	氏名	加藤	手塚	塚本光	塚本薫	内山			
	得点		メ	ドコ	メ				
	点部	1 2 3 反	1 2 3 反	1 2 3 反	1 2 3 反	1 2 3 反			
関商工 (岐阜県)	順位		メ			メ	1	2	△
	氏名	松岡	山下	池戸	今瀬	辻			
	勝敗	□	□	△	△	○			

(第6試合)

チーム名	順序	先鋒	次鋒	中堅	副将	大将	勝者数	総本数	勝敗
津田学園 (三重県)	勝敗	□	○	○	○	○	4	7	○
	氏名	田中	尾関	藤井	和田	萩尾			
	得点		メ	ドコ	ドド	コメ			
	点部	1 2 3 反	1 2 3 反	1 2 3 反	1 2 3 反	1 2 3 反			
名古屋大谷 (愛知県)	順位					コ	0	1	△
	氏名	久野	奥田	酒井	細江	奥村			
	勝敗	□	△	△	△	△			

(第7試合)

チーム名	順序	先鋒	次鋒	中堅	副将	大将	勝者数	総本数	勝敗
中京 (岐阜県)	勝敗	○	○	○	○	□	4	6	○
	氏名	森永	橋爪	與佐岡	桂川	照山			
	得点	メ	コメ	ド	メメ				
	点部	1 2 3 反	1 2 3 反	1 2 3 反	1 2 3 反	1 2 3 反			
気賀 (静岡県)	順位				メ		0	1	△
	氏名	本橋	柴山	柳瀬	坂田	島田			
	勝敗	△	△	△	△	□			

(第8試合)

チーム名	順序	先鋒	次鋒	中堅	副将	大将	勝者数	総本数	勝敗
桜丘 (愛知県)	勝敗	△	○	□	□	○	2	3	○
	氏名	横田	井上	笹森	藤原	田村			
	得点		コ		メ	メ			
	点部	1 2 3 反	1 2 3 反	1 2 3 反	1 2 3 反	1 2 3 反			
津西 (三重県)	順位	コ			メ		1	2	△
	氏名	阪井	橋本	西田	山本	川北			
	勝敗	○	△	□	□	△			

男子団体戦 予選リーグ 第1試合場

(第9試合)

チーム名	順序	先鋒	次鋒	中堅	副将	大将	勝者数	総本数	勝敗
浜名 (静岡県)	勝敗	□	△	○	○	○	3	5	○
	氏名	加藤	手塚	塚本光	塚本薫	内山			
	得点			メ	コメ	メメ			
	点部	1 2 3 反	1 2 3 反	1 2 3 反	1 2 3 反	1 2 3 反			
津田学園 (三重県)	順位		メ				1	1	△
	氏名	田中	尾関	藤井	和田	萩尾			
	勝敗	□	○	△	△	△			

(第10試合)

チーム名	順序	先鋒	次鋒	中堅	副将	大将	勝者数	総本数	勝敗
関商工 (岐阜県)	勝敗	□	□	○	○	□	2	6	○
	氏名	松岡	山下	池戸	今瀬	辻			
	得点		メ	コド	ドコ	メ			
	点部	1 2 3 反	1 2 3 反	1 2 3 反	1 2 3 反	1 2 3 反			
名古屋大谷 (愛知県)	順位		コ		ド	コ	0	3	△
	氏名	久野	奥田	酒井	細江	奥村			
	勝敗	□	□	△	△	□			

(第11試合)

チーム名	順序	先鋒	次鋒	中堅	副将	大将	勝者数	総本数	勝敗
津西 (三重県)	勝敗	□	△	○	□	□	1	2	○
	氏名	阪井	橋本	西田	山本	川北			
	得点			ココ					
	点部	1 2 3 反	1 2 3 反	1 2 3 反	1 2 3 反	1 2 3 反			
気賀 (静岡県)	順位		コ				1	1	△
	氏名	本橋	柴山	柳瀬	坂田	島田			
	勝敗	□	○	△	□	□			

(第12試合)

チーム名	順序	先鋒	次鋒	中堅	副将	大将	勝者数	総本数	勝敗
桜丘 (愛知県)	勝敗	△	□	□	○	△	1	2	△
	氏名	横田	井上	笹森	藤原	田村			
	得点		コ		コ				
	点部	1 2 3 反	1 2 3 反	1 2 3 反	1 2 3 反	1 2 3 反			
中京 (岐阜県)	順位	ド	メ			メド	2	4	○
	氏名	森永	橋爪	與佐岡	桂川	照山			
	勝敗	○	□	□	△	○			

男子団体戦 予選リーグ 第2試合場

(第1試合)

チーム名	順序	先鋒	次鋒	中堅	副将	大将	勝者数	総本数	勝敗
三重 (三重県)	勝敗	△	△	△	△	○	1	1	△
	氏名	和田	伊藤	田中	松田	井上			
	得点					メ			
	点部	1 2 3 反	1 2 3 反	1 2 3 反	1 2 3 反	1 2 3 反			
麗澤瑞浪 (岐阜県)	位置	メ	メコ	コメ	ココ		4	7	○
	氏名	南波	佐藤	富永	野沢	吉田			
	勝敗	○	○	○	○	△			

(第2試合)

チーム名	順序	先鋒	次鋒	中堅	副将	大将	勝者数	総本数	勝敗
愛工大名電 (愛知県)	勝敗	□	○	□	○	○	3	5	○
	氏名	長屋	那須田	西脇	加藤	笹田			
	得点		メド		ド	メメ			
	点部	1 2 3 反	1 2 3 反	1 2 3 反	1 2 3 反	1 2 3 反			
東海大翔洋 (静岡県)	位置						0	0	△
	氏名	飯田	永川	斉藤	古山	箕和			
	勝敗	□	△	□	△	△			

(第3試合)

チーム名	順序	先鋒	次鋒	中堅	副将	大将	勝者数	総本数	勝敗
高山西 (岐阜県)	勝敗	○	□	○	○	□	3	5	○
	氏名	飯山	内村	玉井	岩佐	紺谷			
	得点	ドコ		メメ	メ				
	点部	1 2 3 反	1 2 3 反	1 2 3 反	1 2 3 反	1 2 3 反			
高田 (三重県)	位置						0	0	△
	氏名	山野	吉田	伊藤	宮嶋	紀平			
	勝敗	△	□	△	△	□			

(第4試合)

チーム名	順序	先鋒	次鋒	中堅	副将	大将	勝者数	総本数	勝敗
磐田西 (静岡県)	勝敗	○	○	□	○	□	3	4	○
	氏名	杉澤	飯田	安藤	大羽	中村			
	得点	メ	メ		コメ				
	点部	1 2 3 反	1 2 3 反	1 2 3 反	1 2 3 反	1 2 3 反			
星城 (愛知県)	位置						0	0	△
	氏名	牧野	岸田	水野	河内	中村			
	勝敗	△	△	□	△	□			

男子団体戦 予選リーグ 第2試合場

(第5試合)

チーム名	順序	先鋒	次鋒	中堅	副将	大将	勝者数	総本数	勝敗
愛工大名電 (愛知県)	勝敗	□	□	△	△	□	0	1	△
	氏名	長屋	那須田	西脇	加藤	笹田			
	得点					メ			
	点部	1 2 3 反	1 2 3 反	1 2 3 反	1 2 3 反	1 2 3 反			
麗澤瑞浪 (岐阜県)	位置			メ	メ	コ	2	3	○
	氏名	南波	佐藤	富永	野沢	吉田			
	勝敗	□	□	○	○	□			

(第6試合)

チーム名	順序	先鋒	次鋒	中堅	副将	大将	勝者数	総本数	勝敗
三重 (三重県)	勝敗	○	○	△	□	○	3	3	○
	氏名	丹羽	伊藤	田中	松田	井上			
	得点	メ	メ			メ			
	点部	1 2 3 反	1 2 3 反	1 2 3 反	1 2 3 反	1 2 3 反			
東海大翔洋 (静岡県)	位置			メ			1	1	△
	氏名	飯田	永川	斉藤	古山	箕輪			
	勝敗	△	△	○	□	△			

(第7試合)

チーム名	順序	先鋒	次鋒	中堅	副将	大将	勝者数	総本数	勝敗
高山西 (岐阜県)	勝敗	△	□	□	○	□	1	1	□
	氏名	飯山	白村	玉井	岩佐	紺谷			
	得点				メ				
	点部	1 2 3 反	1 2 3 反	1 2 3 反	1 2 3 反	1 2 3 反			
星城 (愛知県)	位置	メ					1	1	□
	氏名	牧野	岸田	水野	河内	中村			
	勝敗	○	□	□	△	□			

(第8試合)

チーム名	順序	先鋒	次鋒	中堅	副将	大将	勝者数	総本数	勝敗
磐田西 (静岡県)	勝敗	○	○	□	○	△	3	4	○
	氏名	杉澤	飯田	安藤	大羽	中村			
	得点	コ	メコ		メ				
	点部	1 2 3 反	1 2 3 反	1 2 3 反	1 2 3 反	1 2 3 反			
高田 (三重県)	位置					メメ	1	2	△
	氏名	山野	吉田	伊藤	宮嶋	紀平			
	勝敗	△	△	□	△	○			

男子団体戦 予選リーグ 第2試合場

(第9試合)

チーム名	順序	先鋒	次鋒	中堅	副将	大将	勝者数	総本数	勝敗
三重 (三重県)	勝敗	□	□	□	○	○	2	4	○
	氏名	丹羽	伊藤	田中	松田	井上			
	得点		コ		コ	ココ			
	点部	1 2 3 反	1 2 3 反	1 2 3 反	1 2 3 反	1 2 3 反			
愛工大名電 (愛知県)	位置		メ				0	1	△
	氏名	長屋	那須田	西脇	横井	笹田			
	勝敗	□	□	□	△	△			

(第10試合)

チーム名	順序	先鋒	次鋒	中堅	副将	大将	勝者数	総本数	勝敗
東海大翔洋 (静岡県)	勝敗	△	△	△	△	○	1	1	△
	氏名	飯田	永川	斉藤	古山	箕輪			
	得点					コ			
	点部	1 2 3 反	1 2 3 反	1 2 3 反	1 2 3 反	1 2 3 反			
麗澤瑞浪 (岐阜県)	位置	コメ	メ	メメ	メメ		4	7	○
	氏名	南波	佐藤	富永	野沢	吉田			
	勝敗	○	○	○	○	△			

(第11試合)

チーム名	順序	先鋒	次鋒	中堅	副将	大将	勝者数	総本数	勝敗
星城 (愛知県)	勝敗	△	□	□	□	○	1	2	○
	氏名	牧野	岸田	水野	河内	中村			
	得点					メメ			
	点部	1 2 3 反	1 2 3 反	1 2 3 反	1 2 3 反	1 2 3 反			
高田 (三重県)	位置	メ					1	1	△
	氏名	山野	吉田	伊藤	宮嶋	紀平			
	勝敗	○	□	□	□	△			

(第12試合)

チーム名	順序	先鋒	次鋒	中堅	副将	大将	勝者数	総本数	勝敗
高山西 (岐阜県)	勝敗	△	△	□	○	□	1	1	△
	氏名	飯山	内村	玉井	岩佐	紺谷			
	得点				メ				
	点部	1 2 3 反	1 2 3 反	1 2 3 反	1 2 3 反	1 2 3 反			
磐田西 (静岡県)	位置	メ	メ				2	2	○
	氏名	杉澤	飯田	安藤	大羽	中村			
	勝敗	○	○	□	△	□			

女 子 団 体 戦

優 勝	磐 田 西 高 等 学 校	静 岡
準 優 勝	麗 澤 瑞 浪 高 等 学 校	岐 阜
三 位	浜 松 海 の 星 高 等 学 校	静 岡
三 位	中 京 高 等 学 校	岐 阜

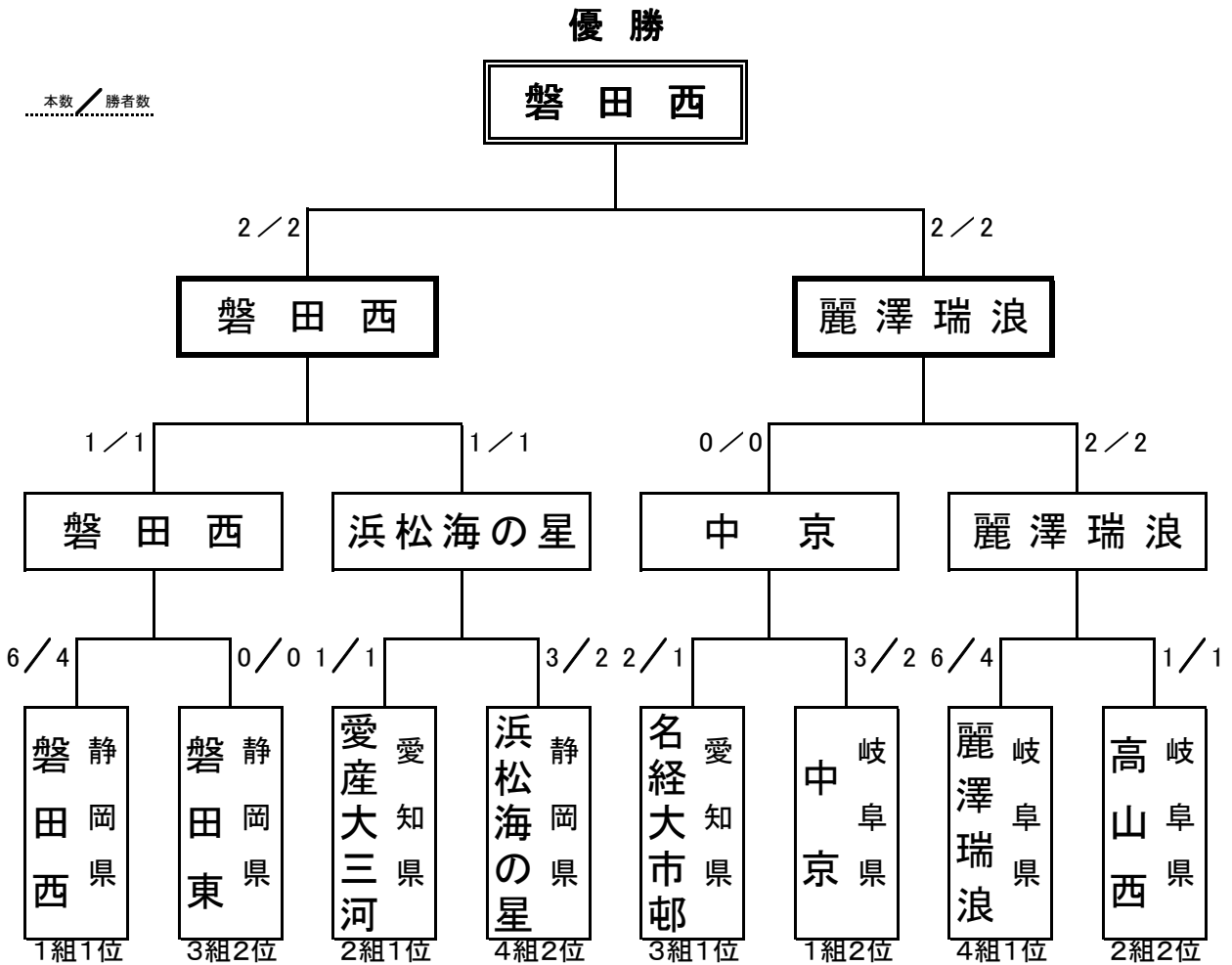

女子団体 決勝トーナメント

決 勝

チーム名	順序	先鋒	次鋒	中堅	副将	大将	勝者数	総本数	勝敗	代表戦
磐田西 (静岡県)	勝敗	□	○	△	△	○	2	2	○	高柳
	氏名	露木	山本	猪瀬	加藤	高柳				
	得点		ド			コ				
麗澤瑞浪 (岐阜県)	得点					▲	2	2	△	二宮
	部位	1 2 3 反	1 2 3 反	1 2 3 反	1 2 3 反	1 2 3 反				
	氏名	三好	高瀬	谷口	藤田	二宮				
勝敗	□	△	○	○	△					

準決勝 第1試合場

チーム名	順序	先鋒	次鋒	中堅	副将	大将	勝者数	総本数	勝敗	代表戦
磐田西 (静岡県)	勝敗	△	□	○	□	□	1	1	○	高柳
	氏名	露木	山本	猪瀬	加藤	高柳				
	得点			メ						
浜松海の星 (静岡県)	得点						1	1	△	池上
	部位	1 2 3 反	1 2 3 反	1 2 3 反	1 2 3 反	1 2 3 反				
	氏名	森谷	鈴木舞	大野	鈴木志	池上				
勝敗	○	□	△	□	□					

準決勝 第2試合場

チーム名	順序	先鋒	次鋒	中堅	副将	大将	勝者数	総本数	勝敗	代表戦
中京 (岐阜県)	勝敗	□	△	□	□	△	0	0	△	
	氏名	戸井田	宮田	大畠	外川	和田				
	得点					▲				
麗澤瑞浪 (岐阜県)	得点						2	2	○	1 反
	部位	1 2 3 反	1 2 3 反	1 2 3 反	1 2 3 反	1 2 3 反				
	氏名	三好	高瀬	谷口	藤田	二宮				
勝敗	□	○	□	□	○					

女子団体 決勝トーナメント

準々決勝 第1試合場 ①

チーム名	順序	先鋒	次鋒	中堅	副将	大将	勝者数	総本数	勝敗	代表戦
磐田西 (静岡県)	勝敗氏名	○	○	○	□	○	4	6	○	
	得点	メコ	ド	ココ		ド				
	部位	1 2 3 反	1 2 3 反	1 2 3 反	1 2 3 反	1 2 3 反				
磐田東 (静岡県)	勝敗氏名	△	△	△	□	△	0	0	△	1 反
	得点									
	部位									

準々決勝 第1試合場 ②

チーム名	順序	先鋒	次鋒	中堅	副将	大将	勝者数	総本数	勝敗	代表戦
愛産大三河 (愛知県)	勝敗氏名	□	△	○	△	□	1	1	△	
	得点			メ						
	部位	1 2 3 反	1 2 3 反	1 2 3 反	1 2 3 反	1 2 3 反				
浜松海の星 (静岡県)	勝敗氏名	△	△	△	○	□	2	3	○	1 反
	得点		コメ		コ					
	部位	1 2 3 反	1 2 3 反	1 2 3 反	1 2 3 反	1 2 3 反				

準々決勝 第2試合場 ③

チーム名	順序	先鋒	次鋒	中堅	副将	大将	勝者数	総本数	勝敗	代表戦
名経大市邨 (愛知県)	勝敗氏名	△	△	□	○	□	1	2	△	
	得点				メ	メ				
	部位	1 2 3 反	1 2 3 反	1 2 3 反	1 2 3 反	1 2 3 反				
中京 (岐阜県)	勝敗氏名	○	○	□	△	□	2	3	○	1 反
	得点	メ	メ			メ				
	部位	1 2 3 反	1 2 3 反	1 2 3 反	1 2 3 反	1 2 3 反				

準々決勝 第2試合場 ④

チーム名	順序	先鋒	次鋒	中堅	副将	大将	勝者数	総本数	勝敗	代表戦
麗澤瑞浪 (岐阜県)	勝敗氏名	○	△	○	○	○	4	6	○	
	得点	メメ		メメ	メ	コ				
	部位	1 2 3 反	1 2 3 反	1 2 3 反	1 2 3 反	1 2 3 反				
高山西 (岐阜県)	勝敗氏名	△	○	△	△	△	1	2	△	1 反
	得点		メメ							
	部位	1 2 3 反	1 2 3 反	1 2 3 反	1 2 3 反	1 2 3 反				

女子団体戦 予選リーグ

1 組	校名(県名・順位)	磐田西	岡崎商業	中京	津田学園	勝点	勝者数	総本数	順位	代表
	磐田西(静岡1)		○ 6 / 5	○ 4 / 3	○ 5 / 3	3	11	15	1	
	岡崎商業(愛知2)	△ 0 / 0		△ 1 / 1	○ 6 / 5	1	6	7	3	
	中京(岐阜3)	△ 2 / 1	○ 2 / 1		○ 7 / 3	2	5	11	2	
	津田学園(三重4)	△ 1 / 0	△ 1 / 0	△ 1 / 0		0	0	3	4	

2 組	校名(県名・順位)	鈴鹿高専	高山西	愛産大三河	吉原	勝点	勝者数	総本数	順位	代表
	鈴鹿高専(三重1)		△ 2 / 1	△ 0 / 0	○ 4 / 2	1	3	6	4	
	高山西(岐阜2)	○ 6 / 4		○ 5 / 4	△ 1 / 1	2	9	12	2	
	愛産大三河(愛知3)	○ 9 / 5	△ 2 / 1		○ 8 / 3	2	9	19	1	
	吉原(静岡4)	△ 3 / 1	○ 3 / 2	△ 3 / 1		1	4	9	3	

3 組	校名(県名・順位)	名経大市邨	高田	磐田東	岐阜城北	勝点	勝者数	総本数	順位	代表
	名経大市邨(愛知1)		○ 4 / 2	○ 4 / 2	○ 3 / 2	3	6	11	1	
	高田(三重2)	△ 0 / 0		○ 3 / 2	△ 3 / 1	1	3	6	3	
	磐田東(静岡3)	△ 1 / 0	△ 3 / 1		○ 7 / 3	1	4	11	2	
	岐阜城北(岐阜4)	△ 1 / 1	○ 3 / 2	△ 2 / 0		1	3	6	3	

4 組	校名(県名・順位)	麗澤瑞浪	浜松海の星	白子	西尾東	勝点	勝者数	総本数	順位	代表
	麗澤瑞浪(岐阜1)		○ 3 / 2	○ 7 / 3	○ 5 / 3	3	8	15	1	
	浜松海の星(静岡2)	△ 1 / 1		○ 4 / 3	○ 4 / 3	2	7	9	2	
	白子(三重3)	△ 1 / 0	△ 1 / 1		○ 7 / 4	1	5	9	3	
	西尾東(愛知4)	△ 0 / 0	△ 1 / 0	△ 0 / 0		0	0	1	4	

女子団体戦 予選リーグ 第3会場

(第1試合)

チーム名	順序	先鋒	次鋒	中堅	副将	大将	勝者数	総本数	勝敗
磐田西 (静岡県)	勝敗	○	○	○	□	□	3	5	○
	氏名	露木	山本	猪瀬	加藤	高柳			
	得点	メ	メ	メメ	メ				
	点部	1 2 3 反	1 2 3 反	1 2 3 反	1 2 3 反	1 2 3 反	0	1	△
津田学園 (三重県)	部位				メ				
	氏名	山口	筒井	藤巻	中谷	早川			
	勝敗	△	△	△	□	□			

(第2試合)

チーム名	順序	先鋒	次鋒	中堅	副将	大将	勝者数	総本数	勝敗
岡崎商業 (愛知県)	勝敗	△	□	□	□	○	1	1	△
	氏名	中田	福田	村松	中根	山田			
	得点					メ			
	点部	1 2 3 反	1 2 3 反	1 2 3 反	1 2 3 反	1 2 3 反	1	2	○
中京 (岐阜県)	部位	メメ							
	氏名	戸井田	宮田	大畠	外川	和田			
	勝敗	○	□	□	□	△			

(第3試合)

チーム名	順序	先鋒	次鋒	中堅	副将	大将	勝者数	総本数	勝敗
鈴鹿高専 (三重県)	勝敗	□	△	○	□	○	2	4	○
	氏名	伊藤	川端	加藤	小林	田中			
	得点			メ	コ	ドコ			
	点部	1 2 3 反	1 2 3 反	1 2 3 反	1 2 3 反	1 2 3 反	1	3	△
吉原 (静岡県)	部位		メ		メ	メ			
	氏名	望月	本間	上柳	加藤	風岡			
	勝敗	□	○	△	□	△			

(第4試合)

チーム名	順序	先鋒	次鋒	中堅	副将	大将	勝者数	総本数	勝敗
高山西 (岐阜県)	勝敗	○	○	○	○	△	4	5	○
	氏名	鈴木	小萩	横幕	岩佐	長瀬			
	得点	メメ	メ	メ	メ				
	点部	1 2 3 反	1 2 3 反	1 2 3 反	1 2 3 反	1 2 3 反	1	2	△
愛産大三河 (愛知県)	部位					コメ			
	氏名	谷口	田之上	漆谷	齋藤	川上			
	勝敗	△	△	△	△	○			

女子団体戦 予選リーグ 第3会場

(第5試合)

チーム名	順序	先鋒	次鋒	中堅	副将	大将	勝者数	総本数	勝敗
磐田西 (静岡県)	勝敗	○	□	○	○	△	3	4	○
	氏名	露木	山本	猪瀬	加藤	高柳			
	得点	メメ		コ	コ				
	点部	1 2 3 反	1 2 3 反	1 2 3 反	1 2 3 反	1 2 3 反			
中京 (岐阜県)	順位					メメ	1	2	△
	氏名	戸井田	宮田	大島	外川	和田			
	勝敗	△	□	△	△	○			

(第6試合)

チーム名	順序	先鋒	次鋒	中堅	副将	大将	勝者数	総本数	勝敗
岡崎商業 (愛知県)	勝敗	○	○	○	○	○	5	6	○
	氏名	中田	福田	村松	中根	山田			
	得点	メ	メ	メメ	メ	メ			
	点部	1 2 3 反	1 2 3 反	1 2 3 反	1 2 3 反	1 2 3 反			
津田学園 (三重県)	順位			メ			0	1	△
	氏名	山口	筒井	藤巻	中谷	早川			
	勝敗	△	△	△	△	△			

(第7試合)

チーム名	順序	先鋒	次鋒	中堅	副将	大将	勝者数	総本数	勝敗
高山西 (岐阜県)	勝敗	□	□	○	△	△	1	1	△
	氏名	鈴木	小萩	横幕	岩佐	長瀬			
	得点			メ					
	点部	1 2 3 反	1 2 3 反	1 2 3 反	1 2 3 反	1 2 3 反			
吉原 (静岡県)	順位				コメ	コ	2	3	○
	氏名	望月	本間	上柳	加藤	風岡			
	勝敗	□	□	△	○	○			

(第8試合)

チーム名	順序	先鋒	次鋒	中堅	副将	大将	勝者数	総本数	勝敗
鈴鹿高専 (三重県)	勝敗	△	△	△	△	△	0	0	△
	氏名	伊藤	川端	加藤	小林	田中			
	得点								
	点部	1 2 3 反	1 2 3 反	1 2 3 反	1 2 3 反	1 2 3 反			
愛産大三河 (愛知県)	順位	コメ	メメ	メメ	メメ	メ	5	9	○
	氏名	木村	田之上	漆谷	齋藤	川上			
	勝敗	○	○	○	○	○			

女子団体戦 予選リーグ 第3会場

(第9試合)

チーム名	順序	先鋒	次鋒	中堅	副将	大将	勝者数	総本数	勝敗
磐田西 (静岡県)	勝敗	○	○	○	○	○	5	6	○
	氏名	露木	山本	猪瀬	加藤	高柳			
	得点	メメ	メ	コ	メ	メ			
	点部	1 2 3 反	1 2 3 反	1 2 3 反	1 2 3 反	1 2 3 反			
岡崎商業 (愛知県)	勝敗						0	0	△
	氏名	中田	福田	村松	中根	山田			
	勝敗	△	△	△	△	△			

(第10試合)

チーム名	順序	先鋒	次鋒	中堅	副将	大将	勝者数	総本数	勝敗
中京 (岐阜県)	勝敗	○	□	□	○	○	3	7	○
	氏名	戸井田	宮田	大畠	外川	和田			
	得点	メメ	メ		メメ	メメ			
	点部	1 2 3 反	1 2 3 反	1 2 3 反	1 2 3 反	1 2 3 反			
津田学園 (三重県)	勝敗						0	1	△
	氏名	山口	中島	玉置	中谷	早川			
	勝敗	△	□	□	△	△			

(第11試合)

チーム名	順序	先鋒	次鋒	中堅	副将	大将	勝者数	総本数	勝敗
愛産大三河 (愛知県)	勝敗	○	○	○	△	□	3	8	○
	氏名	木村	田之上	漆谷	齋藤	川上			
	得点	メメ	ドメ	メメ	メ	メ			
	点部	1 2 3 反	1 2 3 反	1 2 3 反	1 2 3 反	1 2 3 反			
吉原 (静岡県)	勝敗						1	3	△
	氏名	望月	本間	松田	加藤	風岡			
	勝敗	△	△	△	○	□			

(第12試合)

チーム名	順序	先鋒	次鋒	中堅	副将	大将	勝者数	総本数	勝敗
鈴鹿高専 (三重県)	勝敗	△	△	△	△	○	1	2	△
	氏名	伊藤	川端	加藤	小林	田中			
	得点	メ				コ			
	点部	1 2 3 反	1 2 3 反	1 2 3 反	1 2 3 反	1 2 3 反			
高山西 (岐阜県)	勝敗						4	6	○
	氏名	鈴木	小萩	横幕	岩佐	長瀬			
	勝敗	○	○	○	○	△			

女子団体戦 予選リーグ 第4試合場

(第1試合)

チーム名	順序	先鋒	次鋒	中堅	副将	大将	勝者数	総本数	勝敗
名経大市邨 (愛知県)	勝敗	△	□	○	□	○	2	3	○
	氏名	後藤	米中み	伊藤	飯田	米中あ			
	得点			コメ		メ			
	点部	1 2 3 反	1 2 3 反	1 2 3 反	1 2 3 反	1 2 3 反			
岐阜城北 (岐阜県)	順位	メ					1	1	△
	氏名	安西	松尾	小川	大坪	大洞			
	勝敗	○	□	△	□	△			

(第2試合)

チーム名	順序	先鋒	次鋒	中堅	副将	大将	勝者数	総本数	勝敗
高田 (三重県)	勝敗	□	△	○	○	□	2	3	○
	氏名	玉置	山田	川本	中山	金児			
	得点			メ	コ	メ			
	点部	1 2 3 反	1 2 3 反	1 2 3 反	1 2 3 反	1 2 3 反			
磐田東 (静岡県)	順位		メメ			メ	1	3	△
	氏名	栗田	宮下	牧	井熊	白畑			
	勝敗	□	○	△	△	□			

(第3試合)

チーム名	順序	先鋒	次鋒	中堅	副将	大将	勝者数	総本数	勝敗
麗澤瑞浪 (岐阜県)	勝敗	□	○	□	○	○	3	5	○
	氏名	三好	高瀬	谷口	藤田	二宮			
	得点		コメ		メメ	コ			
	点部	1 2 3 反	1 2 3 反	1 2 3 反	1 2 3 反	1 2 3 反			
西尾東 (愛知県)	順位						0	0	△
	氏名	近藤	杉浦	鈴木	山崎	榊原			
	勝敗	□	△	□	△	△			

(第4試合)

チーム名	順序	先鋒	次鋒	中堅	副将	大将	勝者数	総本数	勝敗
浜松海の星 (静岡県)	勝敗	○	○	△	□	○	3	4	○
	氏名	森谷	鈴木舞	大野	鈴木志	池上			
	得点	コ	コ			メメ			
	点部	1 2 3 反	1 2 3 反	1 2 3 反	1 2 3 反	1 2 3 反			
白子 (三重県)	順位			メ			1	1	△
	氏名	伊藤	栗本	鹿井	吉田	廣瀬			
	勝敗	△	△	○	□	△			

女子団体戦 予選リーグ 第4試合場

(第5試合)

チーム名	順序	先鋒	次鋒	中堅	副将	大将	勝者数	総本数	勝敗
高田 (三重県)	勝敗	△	△	○	□	□	1	3	△
	氏名	玉置	山田	川本	中山	金児			
	得点			メメ		メ			
	点部	1 2 3 反	1 2 3 反	1 2 3 反	1 2 3 反	1 2 3 反			
岐阜城北 (岐阜県)	位	メ	コ			メ	2	3	○
	氏名	安西	松尾	小川	大坪	大洞			
	勝敗	○	○	△	□	□			

(第6試合)

チーム名	順序	先鋒	次鋒	中堅	副将	大将	勝者数	総本数	勝敗
名経大市邨 (愛知県)	勝敗	□	○	□	□	○	2	4	○
	氏名	後藤	米中み	伊藤	飯田	米中あ			
	得点		メメ			メメ			
	点部	1 2 3 反	1 2 3 反	1 2 3 反	1 2 3 反	1 2 3 反			
磐田東 (静岡県)	位		コ				0	1	△
	氏名	栗田	宮下	牧	井熊	白畑			
	勝敗	□	△	□	□	△			

(第7試合)

チーム名	順序	先鋒	次鋒	中堅	副将	大将	勝者数	総本数	勝敗
麗澤瑞浪 (岐阜県)	勝敗	□	○	□	○	○	3	7	○
	氏名	三好	高瀬	谷口	藤田	二宮			
	得点		メド	メ	コメ	メコ			
	点部	1 2 3 反	1 2 3 反	1 2 3 反	1 2 3 反	1 2 3 反			
白子 (三重県)	位			コ			0	1	△
	氏名	伊藤	栗本	鹿井	吉田	廣瀬			
	勝敗	□	△	□	△	△			

(第8試合)

チーム名	順序	先鋒	次鋒	中堅	副将	大将	勝者数	総本数	勝敗
浜松海の星 (静岡県)	勝敗	○	○	□	○	□	3	4	○
	氏名	森谷	鈴木舞	大野	鈴木志	池上			
	得点	メ	メ		コ	メ			
	点部	1 2 3 反	1 2 3 反	1 2 3 反	1 2 3 反	1 2 3 反			
西尾東 (愛知県)	位					メ	0	1	△
	氏名	近藤	杉浦	鈴木	山崎	榊原			
	勝敗	△	△	□	△	□			

女子団体戦 予選リーグ 第4試合場

(第9試合)

チーム名	順序	先鋒	次鋒	中堅	副将	大将	勝者数	総本数	勝敗
名経大市邨 (愛知県)	勝敗	□	□	○	□	○	2	4	○
	氏名	後藤	米中み	伊藤	飯田	米中あ			
	得点			ドメ		メメ			
	点部	1 2 3 反	1 2 3 反	1 2 3 反	1 2 3 反	1 2 3 反			
高田 (三重県)	勝敗						0	0	△
	氏名	玉置	山田	川本	中山	金児			
	勝敗	□	□	△	□	△			

(第10試合)

チーム名	順序	先鋒	次鋒	中堅	副将	大将	勝者数	総本数	勝敗
磐田東 (静岡県)	勝敗	○	○	○	□	□	3	7	○
	氏名	栗田	宮下	牧	井熊	白畑			
	得点	ドメ	メメ	メメ	メ				
	点部	1 2 3 反	1 2 3 反	1 2 3 反	1 2 3 反	1 2 3 反			
岐阜城北 (岐阜県)	勝敗		メ		メ		0	2	△
	氏名	安西	松尾	船戸	大坪	大洞			
	勝敗	△	△	△	□	□			

(第11試合)

チーム名	順序	先鋒	次鋒	中堅	副将	大将	勝者数	総本数	勝敗
白子 (三重県)	勝敗	○	□	○	○	○	4	7	○
	氏名	伊藤	栗本	鹿井	土岐	廣瀬			
	得点	メメ		コメ	メメ	メ			
	点部	1 2 3 反	1 2 3 反	1 2 3 反	1 2 3 反	1 2 3 反			
西尾東 (愛知県)	勝敗						0	0	△
	氏名	近藤	杉浦	鈴木	山崎	榊原			
	勝敗	△	□	△	△	△			

(第12試合)

チーム名	順序	先鋒	次鋒	中堅	副将	大将	勝者数	総本数	勝敗
麗澤瑞浪 (岐阜県)	勝敗	□	△	○	□	○	2	3	○
	氏名	三好	高瀬	谷口	藤田	二宮			
	得点			メメ		メ			
	点部	1 2 3 反	1 2 3 反	1 2 3 反	1 2 3 反	1 2 3 反			
浜松海の星 (静岡県)	勝敗		メ				1	1	△
	氏名	森谷	鈴木舞	大野	鈴木志	池上			
	勝敗	□	○	△	□	△			